



08/231-530/11P
17.04.2024.

КИЇВСЬКА МІСЬКА РАДА

III СЕСІЯ IX СКЛИКАННЯ

РІШЕННЯ

№ _____

Про внесення змін до таблиці 3 додатку 6 до рішення Київської міської ради від 02 грудня 2010 року № 284/5096 «Про питання комунальної власності територіальної громади міста Києва»

Відповідно до частини п'ятої статті 60 Закону України «Про місцеве самоврядування в Україні», розпорядження виконавчого органу Київської міської ради (Київської міської державної адміністрації) від 10 грудня 2010 року № 1112 «Про питання організації управління районами в місті Києві», з метою уточнення відомостей про комунальне майно територіальної громади міста Києва Київська міська рада

ВИРШИЛА:

1. Унести зміни до таблиці 3 додатку 6 до рішення Київської міської ради від 02 грудня 2010 року № 284/5096 «Про питання комунальної власності територіальної громади міста Києва» виклавши позиції 6 та «Всього» в такій редакції:

«

6	КНП «Консультації вно-діагностичний центр» Печерського району м. Києва	703,90	35076,50	9350,20	9318,2	1538,70	12941,3	9369,10	543,60	вул. Професора Підвисоцького, 4-а	2538,00	66258,00	502,75	502,75	
										вул. Професора Підвисоцького, 13	4580,00				
			2219532,0							вул. Професора Підвисоцького, 13 господарська будівля літ. Б	98,40				
	Всього	245,91	2229207,32	7153,35	76,73	0,00	2190,03	551,12	308,40		1734,80	8080,00	121915,00	320,00	229,00

»

2. Передати до сфери управління Печерської районної в місті Києві державної адміністрації господарську будівлю літ. Б, яка розташована за адресою: вул. Професора Підвисоцького 13.

3. Печерській районній в місті Києві державній адміністрації здійснити закріплення майна, що згідно з пунктом 2 цього рішення передається до сфери управління та вжити організаційно – правові заходи, направлені на проведення

державної реєстрації права комунальної власності територіальної громади міста Києва на це майно.

4. Оприлюднити це рішення в установленому порядку.

5. Контроль за виконанням цього рішення покласти на постійну комісію Київської міської ради з питань власності та регуляторної політики.

Київський міський голова

В. Кличко

Подання:

Перший заступник голови Київської
міської державної адміністрації

Микола ПОВОРОЗНИК

Погоджено:

Голова Печерської районної в місті
Києві державної адміністрації

Наталія КОНДРАШОВА

Начальник юридичного відділу
Печерської районної в місті Києві
державної адміністрації

Ірина ЩЕПЕТОВА

Заступник голови Київської
міської державної адміністрації

Владислав АНДРОНОВ

Керівник апарату виконавчого
органу Київської міської ради
(Київської міської державної
адміністрації)

Дмитро ЗАГУМЕННИЙ

Заступник керівника апарату -
начальник юридичного управління
апарату виконавчого органу
Київської міської ради (Київської
міської державної адміністрації)

17 заув. процес. акт
15.03.24
Лєся ВЕРЕС
договір 28.03.24

Директор Департаменту
комунальної власності м. Києва

Андрій ГУДЗЬ

Голова постійної комісії Київської
міської ради з питань власності та
регуляторної політики

Михайло ПРІСЯЖНЮК

Секретар постійної комісії Київської
міської ради з питань власності та
регуляторної політики

Сергій АРТЕМЕНКО

Начальник Управління правового
забезпечення діяльності Київської
міської ради

Валентина ПОЛОЖИШНИК

ПОЯСНЮВАЛЬНА ЗАПИСКА

до проекту рішення Київської міської ради «Про внесення змін до таблиці 3 додатку 6 до рішення Київської міської ради від 02 грудня 2010 року № 284/5096 «Про питання комунальної власності територіальної громади міста Києва»

1. Обґрунтування прийняття рішення

До Печерської районної в місті Києві державної адміністрації, з метою уточнення інформації, яка міститься у Міському земельному кадастрі про споруду, що розташована на земельній ділянці з кодом 82:115:0022 за адресою: вул. Професора Підвисоцького, 13, звернувся Департамент земельних ресурсів. За інформацією Департаменту, земельна ділянка з кодом 82:115:0022 площею 467,95 кв. м обліковується за Центральною районною поліклінікою Печерського району м. Києва, без оформленого, згідно з законодавством України права власності або користування.

Згідно з рішенням Київської міської ради від 17 квітня 2013 № 131/9188 «Про питання діяльності Центральної районної поліклініки Печерського району м. Києва» Центральна районна поліклініка Печерського району м. Києва реорганізована шляхом перетворення в комунальне некомерційне підприємство «Консультативно-діагностичний центр» Печерського району м. Києва, який віднесено до сфери управління Печерської районної в місті Києві державної адміністрації.

Внаслідок опрацювання даної інформації виявлено, що споруда, яка розташована на земельній ділянці з кодом 82:115:0022 за адресою: вул. Професора Підвисоцького, 13 на балансі комунального некомерційного підприємства «Консультативно-діагностичний центр» Печерського району м. Києва не перебуває, у сфері управління Печерської районної в місті Києві державної адміністрації – відсутня.

З метою встановлення власника споруди райдержадміністрацією направлялись запити до різних підприємств та організацій. З отриманих відповідей вбачається, що комунальне некомерційне підприємство «Консультативно-діагностичний центр» Печерського району м. Києва вважається балансоутримувачем споруди. Дана інформація наведена у листі ДЕТЕК «Електромережі» від 12.01.2022 № 1/3/012/886, у витязі з реєстру земельних ділянок, у листі комунального підприємства «Керуюча компанія з обслуговування житлового фонду Печерського району м. Києва» від 25.10.2021 № 432-4526, в схемі абонентської теплотраси, що знаходиться на балансі «Абонента», що є додатком № 5 до договору № 520831 від 01 липня 2002 року, узгодженої АЕК «Київенерго».

Згідно з даними комунального підприємства Київської міської ради «Київське міське бюро технічної інвентаризації» від 05 листопада 2021 року № 062/14-14581 (И - 2021) право власності на зазначену споруду не зареєстровано. Відповідно до листа ПАТ «Київводоканал» від 24.01.2022 № 403/41/36/02-22 зазначена будівля та обладнання на його балансі та у володінні не перебуває.

На замовлення комунального некомерційного підприємстві «Консультативно-діагностичний центр» Печерського району м. Києва проведена

технічна інвентаризація об'єкту із виготовленням технічного паспорту господарської будівлі та внесенням даних до Єдиної державної електронної системи у сфери будівництва, здійснено незалежну експерту оцінку об'єкту.

Господарча будівля є цегляною, одноповерховою, загальною площею 98,4 кв. м, рік забудови 1976. Її ринкова вартість станом на 08.02.2024 становить 2219532,00 грн з ПДВ. В будівлі розташовані прилади обліку комунального некомерційного підприємства «Консультативно-діагностичний центр» Печерського району м. Києва (прилади обліку холодної води, електролічильник, який станом на 20 лютого 2024 не працює, з причин аварії електромережі, електропостачання відбувається напряму з електропідстанції, яка розташована поряд). Через споруду пролягає труба теплотраси. Ключі від споруди перебувають в комунальному некомерційному підприємстві «Консультативно-діагностичний центр» Печерського району м. Києва. Тобто, дана споруда є приміщенням, яке забезпечує життєдіяльність комунального некомерційного підприємства «Консультативно-діагностичний центр» Печерського району м. Києва.

З невідомих для Печерської районної в місті Києві державної адміністрації причин, станом на 20 лютого 2024 року відомості про балансову належність споруди, що розташована на земельній ділянці з кодом 82:115:0022 за адресою: вул. Професора Підвисоцького, 13 втрачені. Відомо, що у 2002 році відбулася реконструкція системи теплопостачання поліклініки № 2, що могло стати причиною втрати даних відомостей.

З метою недопущення втрати комунального майна територіальної громади міста Києва, уточнення відомостей про нього, належного утримання, підготовлено проєкт цього рішення.

2. Мета і її досягнення

Проєкт рішення розроблено з метою уточнення відомостей про комунальне майно територіальної громади міста Києва та недопущення його втрати.

3. Правове обґрунтування необхідності прийняття рішення

Проєкт рішення розроблений відповідно до статті 60 Закону України «Про місцеве самоврядування в Україні».

4. Фінансово – економічне обґрунтування

Прийняття та реалізація даного рішення не потребує додаткових витрат з бюджету міста Києва.

5. Прогноз результатів

Прийняття та реалізація даного проєкту рішення дасть можливість належно управляти майном територіальної громади міста Києва.

6. Інформація про те, чи стосується проєкт рішення прав і соціальної захищеності осіб з інвалідністю

Проєкт рішення Київської міської ради не стосується прав і соціальної захищеності осіб з інвалідністю та не впливає на життєдіяльність цієї категорії.

7. Інформація про те, чи містить проєкт рішення інформацію з обмеженим доступом у розумінні статті 6 Закону України «Про доступ до публічної інформації»

Проєкт рішення Київської міської ради не містить інформації з обмеженим доступом у розумінні статті 6 Закону України «Про доступ до публічної інформації».

8. Доповідач

Доповідачем проєкту рішення Київської міської ради на пленарному засіданні буде голова Печерської районної в місті Києві державної адміністрації Наталія Кондрашова.

Перший заступник голови
Київської міської державної
адміністрації

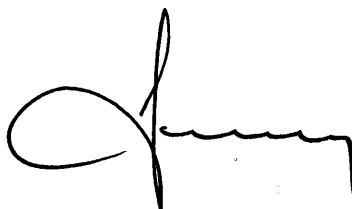

Микола ПОВОРОЗНИК

Порівняльна таблиця

до проекту рішення Київської міської ради «Про внесення змін до таблиці 3 додатку 6 до рішення Київської міської ради від 02 грудня 2010 року № 284/5096 «Про питання комунальної власності територіальної громади міста Києва»

1. Відповідно до рішення Київської міської ради від 02 грудня 2010 року № 284/5096 «Про питання комунальної власності територіальної громади міста Києва»:

№	Назва підприємства, установи, організації	оборотні активи	Вартість активів (тис. грн.)							інші необоротні активи	Характеристика будинків, споруд, приміщень			Кількість населення, яке обслуговується, в т. ч. на надомному обслуговуванні (потужність)	Штатні одиниці	Кількість ставок
			необоротні активи													
			будівлі та споруди		машини, механізми		інші основні засоби									
			первісна	залишкова	первісна	залишкова	первісна	залишкова								
	Центральна районна поліклініка Печерського району	703,9	35076,5	9350,2	9318,2	1538,7	12941,3	9369,1	543,6	вул. Підвисоцького, 4-а	2538		66258	502,75	502,75	
										вул. Підвисоцького, 13	4580					
	ВСЬОГО:	245,91	96759,2	7159,5	76,78	0,00	21907,3	5511,2	3084,0		16364,0	3080,0	121915,00	30,00	229,0	

2. Відповідно до проекту рішення Київської міської ради «Про внесення змін до таблиці 3 додатку 6 до рішення Київської міської ради від 02 грудня 2010 року № 284/5096 «Про питання комунальної власності територіальної громади міста Києва»:

N	Назва підприємства, установи, організації	оборотні активи	Вартість активів (тис. грн.)							інші необоротні активи	Характеристика будинків, споруд, приміщень			Кількість населення, яке обслуговується, в т. ч. на надомному обслуговуванні (потужність)	Штатні одиниці	Кількість ставок
			необоротні активи													
			будівлі та споруди		машини, механізми		інші основні засоби									
			первісна	залишкова	первісна	залишкова	первісна	залишкова								
6	КНП «Консультативно-діагностичний центр» Печерського району м. Києва	703,90	35076,50	9350,20	9318,2	1538,70	12941,3	9369,10	543,60	вул. Професора Підвисоцького, 4-а	2538,00		66258,00	502,75	502,75	
										вул. Професора Підвисоцького, 13	4580,00					
			2219532,0							вул. Професора Підвисоцького, 13 господарська будівля літ. Б	98,40					
	ВСЬОГО:	245,91	2229207,32	7159,55	76,78	0,00	21907,3	5511,2	3084,0		1734,80	3080,00	121915,00	30,00	229,00	

Перший заступник голови
Київської міської державної адміністрації

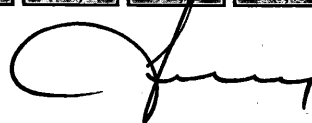

Микола ПОВОРОЗНИК

Довідка

до проекту рішення Київської міської ради «Про внесення змін до таблиці 3 додатку 6 до рішення Київської міської ради від 02 грудня 2010 року № 284/5096 «Про питання комунальної власності територіальної громади міста Києва»

Проект рішення розроблено Печерською районною в місті Києві державною адміністрацією.

Проектом рішення передбачається доповнити перелік об'єктів права комунальної власності територіальної громади міста Києва, що розміщені в Печерському районі, затверджений рішенням Київської міської ради від 02 грудня 2010 року № 284/5096 (далі - Перелік), у розділі «Соціальний захист населення» таким об'єктом: господарська будівля літ. «Б» на вул. Професора Підвисоцького, 13 (далі – Об'єкт).

У пояснювальній записці до проекту рішення зазначено, що майно, яке пропонується включити до Переліку, належить до комунальної власності територіальної громади міста Києва та використовується комунальним некомерційним підприємством «Консультативно-діагностичний центр» Печерського району м. Києва.

Згідно з статтею 182 Цивільного кодексу України право власності та інші речові права на нерухомі речі, обтяження цих прав, їх виникнення, перехід і припинення підлягають державній реєстрації.

Відповідно до частини другої статті 331 Цивільного кодексу України якщо право власності на нерухоме майно відповідно до закону підлягає державній реєстрації, право власності виникає з моменту державної реєстрації.

Проте належного підтвердження, що майно належить до комунальної власності територіальної громади міста, не наведено.

Заступник керівника апарату –
начальник юридичного управління



Леся ВЕРЕС

Зауваження

до проекту рішення Київської міської ради «Про внесення змін до таблиці 3 додатку 6 до рішення Київської міської ради від 02 грудня 2010 року № 284/5096 «Про питання комунальної власності територіальної громади міста Києва»

Проект рішення розроблено Печерською районною в місті Києві державною адміністрацією.

1. Проектом рішення передбачається доповнити перелік об'єктів права комунальної власності територіальної громади міста Києва, що розміщені в Печерському районі, затверджений рішенням Київської міської ради від 02 грудня 2010 року № 284/5096 (далі - Перелік), у розділі «Соціальний захист населення» таким об'єктом: господарська будівля літ. «Б» на вул. Професора Підвисоцького, 13 (далі – Об'єкт).

У пояснювальній записці до проекту рішення зазначено, що майно, яке пропонується включити до Переліку, належить до комунальної власності територіальної громади міста Києва та використовується комунальним некомерційним підприємством «Консультативно-діагностичний центр» Печерського району м. Києва.

Згідно з статтею 182 Цивільного кодексу України право власності та інші речові права на нерухомі речі, обтяження цих прав, їх виникнення, перехід і припинення підлягають державній реєстрації.

Відповідно до частини другої статті 331 Цивільного кодексу України якщо право власності на нерухоме майно відповідно до закону підлягає державній реєстрації, право власності виникає з моменту державної реєстрації.

Проте належного підтвердження, що майно належить до комунальної власності територіальної громади міста, не наведено.

2. Також проект рішення передбачає передати Об'єкт до сфери управління Печерської районної в місті Києві державної адміністрації та доручено останній здійснити закріплення такого Об'єкту.

Зазначаємо, що здійснення закріплення майна комунальної власності територіальної громади міста Києва, переданого до сфери управління районних в місті Києві державних адміністрацій на праві господарського відання, оперативного управління за суб'єктами господарювання комунальної власності територіальної громади міста Києва, урегульовано положеннями рішення Київської міської ради від 15 грудня 2011 року № 844/7080 «Про впорядкування прийняття майна до комунальної власності територіальної громади міста Києва, передачі його у володіння та користування, передачі до сфери управління районних в місті Києві державних адміністрацій, закріплення майна на праві господарського відання або оперативного управління», та не потребує додаткової установчої норми.

Заступник керівника апарату –
начальник юридичного управління



Леся ВЕРЕС

ТАБЛИЦЯ 3

СОЦІАЛЬНИЙ ЗАХИСТ НАСЕЛЕННЯ

СТАНОМ НА 01.10.2010

N	Назва підприємства, установи, організації	Вартість активів (тис. грн.)								Характеристика будинків, споруд, приміщень			Кількість населення, яке обслуговується, в т. ч. на надомному обслуговуванні (потужність)	Штатні одиниці	Кількість ставок	
		оборотні активи	необоротні активи						інші необоротні активи	Адреса	Площа, кв. м	Кубатура, куб. м				
			будівлі та споруди		машини, механізми		інші основні засоби									
			первісна	залишкова	первісна	залишкова	первісна	залишкова								
1	ГОСПІТАЛЬ "ПЕЧЕРСЬКИЙ", вул. ГОСПІТАЛЬНА, 18 СПОРУДА, 54/1	191,10						1165,60	114,20	125,90				40	54	54
2	ТЕРИТОРІАЛЬНИЙ ЦЕНТР СОЦІАЛЬНОГО ОБСЛУГОВУВАННЯ (НАДАННЯ СОЦІАЛЬНИХ	43,6	2080,6	9810,9	1011,7	380,6	1753,7	1530,1	374,2	вул. КІКВІДЗЕ, 11-А	447,5		1517/978	202,5	202,5	5

	ПОСЛУГ) ПЕЧЕРСЬКОГ О РАЙОНУ М. КИЄВА														
										ВУЛ. РОГНІДИНСЬ КА, 4-Б	603,2				
3	БУДИНОК МИЛОСЕРДЯ ТА ЗДОРОВ'Я ПЕЧЕРСЬКОГ О РАЙОНУ МІСТА КИЄВА, ВУЛ. РОГНІДИНСЬ КА, 4-Б														
3. 1	БУДИНОК		7073, 72	5822, 37						ВУЛ. РОГНІДИНСЬ КА, 4-Б	603,2 0	2325, 00	9404	22	
3. 2	ОБОРОТНІ АКТИВИ	4,63													
3. 3	ІНШІ ОСНОВНІ ЗАСОБИ ТА НЕОБОРОТНІ АКТИВИ						194,8 4	60,26	41,3 3						
4	ЦЕНТР "ЗДОРОВ'Я" ПЕЧЕРСЬКОГ О РАЙОНУ МІСТА КИЄВА, ВУЛ.		2601, 60	1331, 18						ВУЛ. МОСКОВСЬК А, 38	1033, 20	5755, 00	112471	64	58

	МОСКОВСЬКА , 38														
5	ПОЛІКЛІНІКА N 1 ПЕЧЕРСЬКОГ О РАЙОНУ	121,19	1026 9,3	8481, 51	1696 ,9	878,1	172,7 2	117,9	140, 59	ВУЛ. І. МАЗЕПИ, 2	1236, 0	4326, 0	30350,0	173,5	173, 50
6	ЦЕНТРАЛЬНА РАЙОННА ПОЛІКЛІНІКА ПЕЧЕРСЬКОГ О РАЙОНУ	703,9	3507 6,5	9350, 2	9318 ,2	1538, 7	1294 1,3	9369, 1	543, 6	ВУЛ. ПІДВИСОЦЬК ОГО, 4-А	2538		66258	502,7 5	502, 75
										ВУЛ. ПІДВИСОЦЬК ОГО, 13	4580				
	ВСЬОГО:	245,91	9675, 32	7153, 55	767, 3	0,00	2190, 03	551, 2	308, 40		1636, 40	8080, 00	121915, 00	320,0 0	229, 00

Заступник міського голови -
секретар Київради

О. Довгий

Рішення, Перелік, Київська міська рада, від 02.12.2010 № 284/5096,
«Про питання комунальної власності територіальної громади міста Києва. Перелік об'єктів комунальної власності територіальної громади міста Києва, що
розміщені в Печерському районі (додаток N 6)»
<https://ips.ligazakon.net/document/view/MR10163E?an=1910>

РІШЕННЯ

від 17 квітня 2013 року N 131/9188

Про питання діяльності Центральної районної поліклініки Печерського району м. Києва

Відповідно до статей 104, 105, 106, 107, 108 Цивільного кодексу України, статей 59, 78, 137 Господарського кодексу України, пункту 30 частини першої статті 26 Закону України "Про місцеве самоврядування в Україні", статей 1, 4, 7 Закону України "Про порядок проведення реформування системи охорони здоров'я у Вінницькій, Дніпропетровській, Донецькій областях та місті Києві", з метою розмежування первинного та вторинного рівнів надання медичної допомоги мешканцям міста Києва та більш ефективного використання майна територіальної громади м. Києва Київська міська рада вирішила:

1. Реорганізувати Центральну районну поліклініку Печерського району м. Києва шляхом перетворення її в комунальне некомерційне підприємство "Консультативно-діагностичний центр" Печерського району м. Києва та віднести його до сфери управління Печерської районної в місті Києві державної адміністрації.

2. Встановити, що комунальне некомерційне підприємство "Консультативно-діагностичний центр" Печерського району м. Києва є правонаступником усіх прав та обов'язків реорганізованої відповідно до пункту 1 цього рішення Центральної районної поліклініки Печерського району м. Києва.

3. Печерській районній в місті Києві державній адміністрації:

3.1. Здійснити в установленому порядку організаційно-правові заходи щодо виконання цього рішення.

3.2. Створити комісію з реорганізації Центральної районної поліклініки Печерського району м. Києва.

3.3. Затвердити передавальний акт.

3.4. Закріпити за комунальним некомерційним підприємством "Консультативно-діагностичний центр" Печерського району м. Києва на праві оперативного управління майно реорганізованої Центральної районної поліклініки Печерського району м. Києва.

4. Виконавчому органу Київської міської ради (Київській міській державній адміністрації):

4.1. Затвердити Статут комунального некомерційного підприємства "Консультативно-діагностичний центр" Печерського району м. Києва.

4.2. Привести у відповідність до цього рішення свої розпорядження.

5. Департаменту охорони здоров'я виконавчого органу Київської міської ради (Київської міської державної адміністрації) спільно з Печерською районною в місті Києві державною адміністрацією та за участю медичних працівників закладів охорони здоров'я, про які йдеться в цьому рішенні, і громадськості в обов'язковому порядку провести громадське обговорення цього питання.

6. Ввести мораторій на скорочення медичних працівників закладів охорони здоров'я, про які йдеться в цьому рішенні, та відчуження або репрофілювання майна цих закладів до завершення реформи системи охорони здоров'я в м. Києві.

7. Контроль за виконанням цього рішення покласти на постійну комісію Київради з питань гуманітарної політики та постійну комісію Київради з питань власності.

Заступник міського голови -
секретар Київради

Г. Герєга



ПП "АКТИВ ІНВЕСТ"
СУБ'ЄКТ ГОСПОДАРЮВАННЯ

01033, м. Київ, вул. Жилианська, б. 30/32, оф. 54, т. 287-58-85
08600, м. Васильків, вул. Грушевського, 15, к. 15, т. 287-58-85

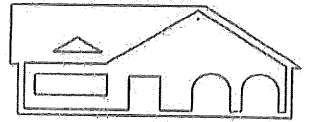

Інвентаризаційна справа №

02/02-ті

Ідентифікатор об'єкта будівництва: 01.3055277.5041647.20240204.69.0000.23

Реєстраційний номер Т101: 5126-4039-4245-0342

ТЕХНІЧНИЙ ПАСПОРТ

на громадський будинок
з господарськими (допоміжними) будівлями та спорудами

Господарська будівля, літ. " Б " (призначення)

Вулиця (провулок, площа) Професора Підвисоцького, буд. № 13,
місто (селище, село) Київ,
район Печерський,
область --

Замовник технічної інвентаризації або уповноважена ним особа (прізвище, ім'я, по батькові фізичної особи або найменування юридичної особи)

КОМУНАЛЬНЕ НЕКОМЕРЦІЙНЕ ПІДПРИЄМСТВО «КОНСУЛЬТАТИВНО-ДІАГНОСТИЧНИЙ ЦЕНТР» ПЕЧЕРСЬКОГО РАЙОНУ М. КИЄВА

Паспорт виготовлено станом на:
"01" 02 2024

Директор ПП "АКТИВ ІНВЕСТ":



Тамаркін В.Я.
(П.І.Б.)

Виконав:

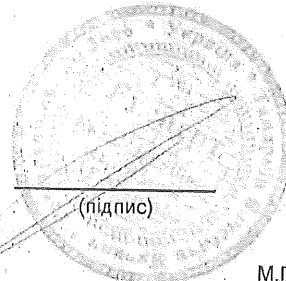

(підпис)

М.П.

Тамаркін В.Я., АЕ №003804

(П.І.Б., серія, номер кваліфікаційного сертифіката)

Перевірів:

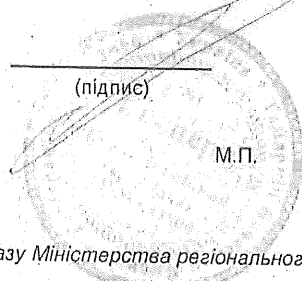

(підпис)

М.П.

Тамаркін В.Я., АЕ №003804

(П.І.Б., серія, номер кваліфікаційного сертифіката)

ПЛАН
громадського будинку

Господарська будівля, літ. " Б "

(позначення)

Вулиця (провулок, площа) Професора Підвисоцького, буд. № 13,
місто (селище, село) Київ,
район Печерський,
область --

Масштаб 1:100

1 поверх

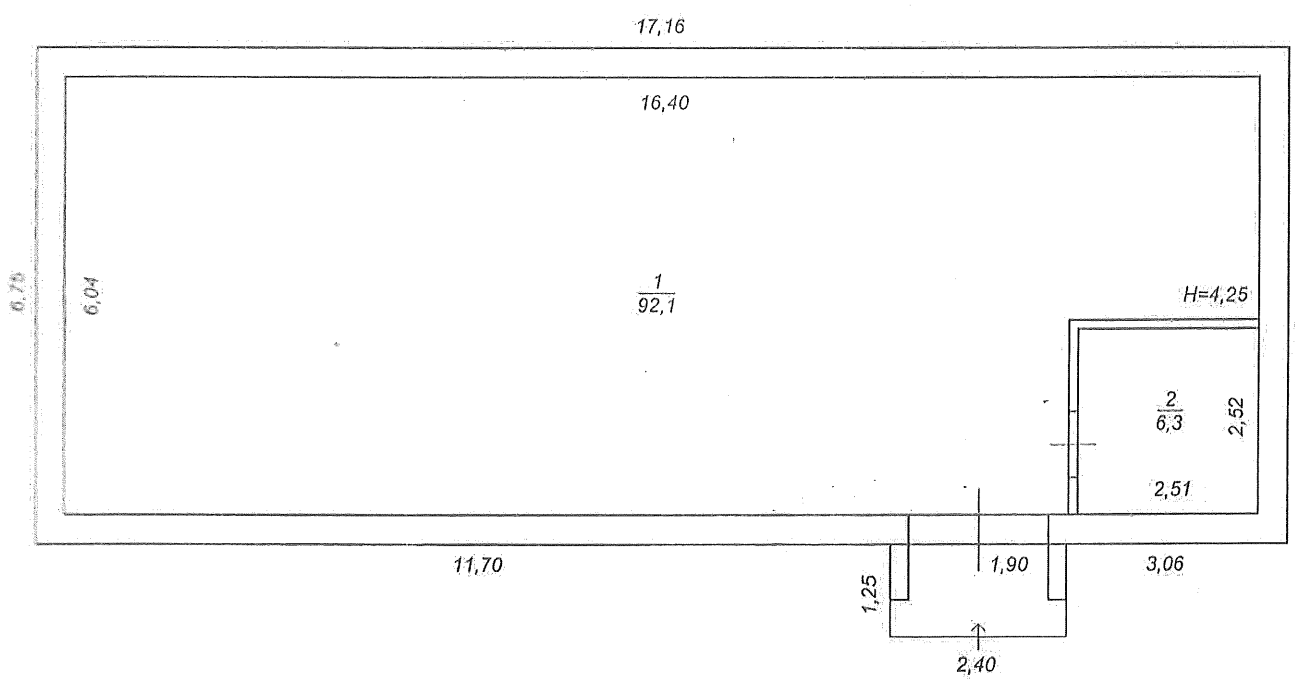

СУБ'ЄКТ ГОСПОДАРЮВАННЯ ПП "Актив Інвест"	
Висновок:	Тамаркін В.Я.
Перевіряє:	Тамаркін В.Я.
Директор:	Тамаркін В.Я.
Дата виконання: 01.02.2024	

Експлікація

Додаток 7.3

приміщень громадського будинку

Господарська будівля, літера " Б "

Вулиця (провулок, площа) Професора Підвисоцького, буд. № 13,
місто (селище, село) Київ,
район Печерський, область "

№	Повирк	Номери відокремлених груп приміщень	Номер приміщень	Призначення приміщень	Загальна площа приміщень, підрахована за формулами розрахунку площ (м ²)	Площа (м ²)				Примітки
						основна	допоміжна (підсобна)	літніх, неопалюваних приміщень	площа приміщень загального користування	
1	2	3	4	5	6	7	1	2	11	
	1	1	1	основне	92,1	92,1				
			2	допоміжне	6,3		6,3			
Усього будівля літ. "Б":					98,4	92,1	6,3			

Виконав:  Тамаркін В.Я.

Перевірив:  Тамаркін В.Я.

Директор:  Тамаркін В.Я.



Приміського будівлі з господарськими (допоміжними) будівлями та спорудами

Літера	Назва будівель та споруд	сфери застосування	Основні конструктивні елементи							Інженерне обладнання						Висота (м)	Площа основ (абдуови) (м 2)	Об'єм (м 3)	
			фундамент	стїни	покрївка	перекрїття	підлога	сходи	електрика	водопровід	каналїзація	газопровід	ліфт	сміттєпровід	вид опалення				
1	2	3	4	5	6	7	8	9	10	11	12	13	14	15	16	17	18	19	
Б	Господарська будівля	1976	бетонний	цегляні	руберойд	зб плити	бетон	-								4,50	115,8	521	
б	Ганок	1976	бетонний	цегляні	-	зб плити	плитка									4,50	3,0	14	

Станом на: "01" 02 2024

Виконав: Тамаркін В.Я.

Перевірив: Тамаркін В.Я.

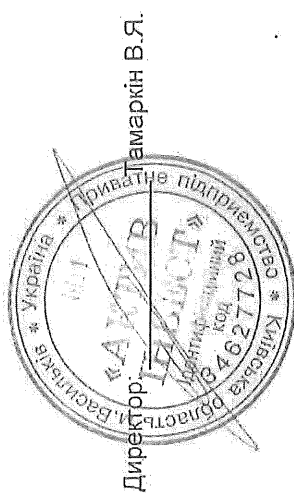
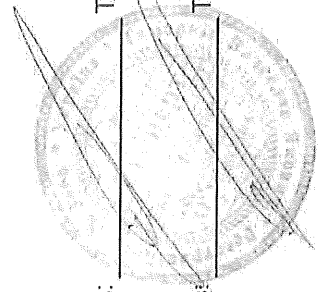

**ВИСНОВОК
ПРО ВАРТІСТЬ МАЙНА**

Суб'єкт оціночної діяльності, ФОП Тамаркін Вячеслав Якович, що діє на підставі Сертифіката суб'єкта оціночної діяльності № 272/21 від 07 квітня 2021 року, згідно Договору № 01/03 з Комунальним некомерційним підприємством «Консультативно-діагностичний центр» Печерського району м. Києва, виконав незалежну оцінку вартості господарської будівлі (літ. Б) КНП "Консультативно-діагностичний центр" Печерського району м. Києва за адресою: м. Київ, вул. Професора Підвисоцького, 13.

Незалежну оцінку вартості об'єкта оцінки проведено у відповідності із положеннями Закону України „Про оцінку майна, майнових прав та професійну оціночну діяльність в Україні”, вимогами Національного стандарту № 1 “Загальні засади оцінки майна та майнових прав”, що затверджено Постановою Кабінету Міністрів України № 1440 від 10 вересня 2003 року, Національного стандарту № 2 "Оцінка нерухомого майна", що затверджено Постановою Кабінету Міністрів України № 1442 від 28 жовтня 2004 року, „Методикою оцінки майна”, затвердженої Постановою Кабінету Міністрів України № 1891 від 10 грудня 2003 року, Закону № 7192 "Про внесення змін до Закону "Про оренду державного та комунального майна" від 01 квітня 2022 року № 2181-ІХ. Країна перебуває в умовах війни і Законом встановлено особливі процедури щодо оренди державного та комунального майна у період воєнного стану. При визначенні вартості об'єкта нерухомості використано порівняльний методичний підхід.

Мета та призначення оцінки: визначення ринкової вартості майна для подальшого відображення результатів оцінки у бухгалтерському обліку підприємства

Замовник: Комунальне некомерційне підприємство «Консультативно-діагностичний центр» Печерського району м. Києва

Дата оцінки: 08 лютого 2024 року

Курс НБУ станом на дату оцінки: 1 долар США = 37,5937 гривень

Ринкова вартість господарської будівлі (літ. Б) КНП "Консультативно-діагностичний центр" Печерського району м. Києва за адресою: м. Київ, вул. Професора Підвисоцького, 13 станом на 08 лютого 2024 року складає:

2 219 532,00 (два мільйони двісті дев'ятнадцять тисяч п'ятсот тридцять дві) гривні 00 копійок, з урахуванням ПДВ

ПДВ - 369 922,00 (триста шістдесят дев'ять тисяч дев'ятсот двадцять дві) гривні 00 копійок.

Вартість об'єкта оцінки без урахування ПДВ становить: 1 849 610,00 (один мільйон вісімсот сорок дев'ять тисяч шістсот десять) гривень 00 копійок.

Оцінювач _____

В. Я. Тамаркін

ФОП Тамаркін Вячеслав Якович _____

В. Я. Тамаркін





УКРАЇНА

ВИКОНАВЧИЙ ОРГАН КИЇВСЬКОЇ МІСЬКОЇ РАДИ
(КИЇВСЬКА МІСЬКА ДЕРЖАВНА АДМІНІСТРАЦІЯ)

ДЕПАРТАМЕНТ ЗЕМЕЛЬНИХ РЕСУРСІВ

вул. Хреціатик, 32-а, м. Київ, 01001 тел. (044) 279 58 72

Контактний центр міста Києва (044) 15 51 E-mail: kyivland@kyivcity.gov.ua Код ЄДРПОУ 26199097

Печерська районна у місті Києві
державна адміністрація

Департамент земельних ресурсів виконавчого органу Київської міської ради (Київської міської державної адміністрації) (далі – Департамент) розглянув ваш лист від 02.02.2023 № 105/01-130/В-040 (вх. № 057/1130 від 02.02.2023) та повідомляє.

Відповідно до відомостей Міського земельного кадастру земельна ділянка на вул. Професора Підвисоцького, 13 з кодом 82:115:0022 площею 467,95 кв.м обліковується за Центральною районною поліклінікою Печерського району м. Києва без оформленого згідно з законодавством України права власності або користування.

Водночас зазначаємо, що відомості Міського земельного кадастру не є підтвердженням виникнення права власності (користування) земельними ділянками та носять виключно інформативний характер.

Також зазначаємо, що з 01.01.2013 відповідно до пункту 1 частини першої статті 2 Закону України «Про державну реєстрацію речових прав на нерухоме майно та їх обтяжень» (далі- Закон) державна реєстрація речових прав на нерухоме майно та їх обтяжень - офіційне визнання і підтвердження державою фактів набуття, зміни або припинення речових прав на нерухоме майно, обтяжень таких прав здійснюється шляхом внесення відповідних відомостей до Державного реєстру речових прав на нерухоме майно.

Статтею 32 Закону встановлено, що інформація про зареєстровані права на нерухоме майно та їх обтяження, що містяться у Державному реєстрі прав, є відкритою, загальнодоступною та платною, крім випадків передбачених цим Законом.

Пунктом 3 частини першої статті 7 зазначеного закону визначено, що Міністерство юстиції України забезпечує створення та функціонування Державного реєстру прав та є його держателем.



ДОКУМЕНТ ІТС ЄІПК СЕД АСКОД (ПІДПИСАНО КВАЛІФІКОВАНИМ
ЕЛЕКТРОННИМ ПІДПИСОМ)

Сертифікат 58E2D9E7F900307B0400000037A71E0013CDA200

Підписувач Дворніков Віктор Металович

Дійсний з 04.05.2022 15:52:19 по 04.05.2024 15:52:19

Департамент земельних ресурсів



05702-2711 від 01.03.2023

Крім того повідомляємо, що статтею 1 Закону «Про Державний земельний кадастр» (далі – Закон про ДЗК) визначено, що Державний земельний кадастр - єдина державна геоінформаційна система відомостей про землі, розташовані в межах державного кордону України, їх цільове призначення, обмеження у їх використанні, а також дані про кількісну і якісну характеристику земель, їх оцінку, про розподіл земель між власниками і користувачами.

Відповідно до пункту 4 Порядку ведення Державного земельного кадастру, затвердженого постановою Кабінету Міністрів України від 17.10.2012 № 1051, держателем Державного земельного кадастру є Держгеокадастр.

Також зазначаємо, що відповідно до статті 20 Закону про ДЗК відомості Державного земельного кадастру є офіційними.

Перший заступник директора

Віктор ДВОРНИКОВ

Юлія Негрій 2027984



ДОКУМЕНТ ІТС ЄІПК СЕД АСКОД (ПІДПИСАНО КВАЛІФІКОВАНИМ ЕЛЕКТРОННИМ ПІДПИСОМ)

Сертифікат 58E2D9E7F900307B0400000037A71E0013CDA200
Підписувач Дворніков Віктор Металович
Дійсний з 04.05.2022 15:52:19 по 04.05.2024 15:52:19

Департамент земельних ресурсів



05702-2711 від 01.03.2023

12.01.2022	№	1/3/012/886
На № 105/01-2359/В-040	від	23.12.2021

 Заступнику голови
Печерської районної в місті Києві
державної адміністрації

Авдеснку О.А.

 буд. 15
вул. Омеляновича-Павленка
м. Київ, 01010

Шановний Олександрє Андрійовичу!

Лист Печерської районної в місті Києві державної адміністрації стосовно надання інформації щодо балансоутримувача будівлі бойлерної та електролічильників в ній за адресою: вул. Професора Підвисоцького, 13 розглянуто.

ПРАТ «ДТЕК КИЇВСЬКІ ЕЛЕКТРОМЕРЕЖІ» (Товариство) є Оператором системи розподілу та у своїй діяльності керується чинним законодавством України, зокрема, Законом України «Про ринок електричної енергії», Правилами роздрібного ринку електричної енергії (ПРРЕЕ), затвердженим постановою Національної комісії, що здійснює державне регулювання у сферах енергетики та комунальних послуг (НКРЕКП) від 14.03.2018 № 312, Кодексом систем розподілу (КСР), затвердженим постановою НКРЕКП від 14.03.2018 № 310, Кодексом комерційного обліку електричної енергії (ККОЕЕ), затвердженим постановою НКРЕКП від 14.03.2018 № 311 та іншими нормативно-правовими актами у цій сфері.

Повідомляємо, що будівля бойлерної та електролічильники в ній, яка розміщена за адресою: вул. Професора Підвисоцького, 13, не утримуються на балансі ПРАТ «ДТЕК КИЇВСЬКІ ЕЛЕКТРОМЕРЕЖІ». Балансоутримувачем цієї будівлі та електролічильників в ній є КНП «Консультативно-діагностичний центр Печерського району».

Розподіл електричної енергії на будівлі діагностичного центру (у тому числі будівлю бойлерної) за адресою: вул. Професора Підвисоцького, 13 здійснюється на підставі договору споживача про надання послуг з розподілу (передачі) електричної енергії, до умов якого приєднано КНП «Консультативно-діагностичний центр Печерського району» згідно з п. 4 постанови НКРЕКП від 14.03.2018 № 312, на умовах договору про постачання електричної енергії (Договір), укладеного з постачальником за регульованим тарифом. Відповідно до умов Договору, джерело живлення наведеного об'єкту – трансформаторна підстанція (РП) № 3985, яка утримуються на балансі Товариства. Кабельні лінії 0, 4 кВ живлення будівлі бойлерної перебувають у пошкодженому стані, електропостачання будівлі не здійснюється.

З повагою

 Керівник департаменту
з експлуатації розподільних мереж

 Сікора О.Л.
(044) 202-15-88

В.В. Толочко
22
105-443/1



ВИКОНАВЧИЙ ОРГАН КИЇВСЬКОЇ МІСЬКОЇ РАДИ (КИЇВСЬКА МІСЬКА ДЕРЖАВНА АДМІНІСТРАЦІЯ)

ДЕПАРТАМЕНТ ЗЕМЕЛЬНИХ РЕСУРСІВ

КОМУНАЛЬНЕ ПІДПРИЄМСТВО
«КИЇВСЬКИЙ ІНСТИТУТ ЗЕМЕЛЬНИХ ВІДНОСИН»
(КП КІЗВ)

вул. Хрещатик, 32-а, м. Київ, 01001, тел: +38 044 202-79-57, e-mail: office@kizv.gov.ua; ЄДРПОУ 32348604

№ П-367/7325 від 28.07.2023
на № _____ від _____

КНП "КДЦ" ПЕЧЕРСЬКОГО РАЙОНУ М.КИЄВА
вулиця Професора Підвисоцького, 13, Київ, 01103

На виконання рішення Київської міської ради, від 07.10.2021 № 2727/2768 "Про затвердження Міської цільової програми використання та охорони земель міста Києва на 2022-2025 роки" (далі - Програма) комунальне підприємство "Київський інститут земельних відносин" (далі - КП КІЗВ) є співвиконавцем даної Програми. Відповідальним виконавцем Програми є Департамент земельних ресурсів виконавчого органу Київської міської ради (Київської міської державної адміністрації).

Метою Програми, зокрема, є формування земель комунальної власності, оскільки згідно з статтею 79¹ Земельного кодексу України земельна ділянка може бути об'єктом цивільних прав виключно з моменту її формування та державної реєстрації права власності на неї.

Формування земельної ділянки передбачає визначення її площі, меж та внесення інформації про неї до Державного земельного кадастру.

КП КІЗВ просить надати інформацію згідно прикладених графічних матеріалів з попередньо сформованою земельною ділянкою під нежитловою будівлею (бойлерна), розташованої за адресою вул. Підвисоцького, 13 у Печерському районі м. Києва, яка знаходиться в кадастровому кварталі 82:115.

Просимо надати КП КІЗВ в разі, якщо КНП "КДЦ" ПЕЧЕРСЬКОГО РАЙОНУ М.КИЄВА є користувачем/власником даного майна копії правовстановлюючих документів та наявності, копії матеріалів технічної інвентаризації (технічні паспорти) на нежитлову будівлю або надіслати поштою на адресу підприємства: вул. Хрещатик, 32-а, м. Київ, 01001 чи на електронну адресу vidil7@ukr.net. За роботи з інвентаризації земель міста Києва в межах вказаного кадастрового кварталу відповідає виробничий відділ № 7 (контактна особа - начальник виробничого відділу № 7 Камінська Тетяна Юріївна, тел. 067-454-34-33).

Додатки: графічний матеріал на 2 аркушах в 1 прим.

Паступник директора -
начальник управління з виконання
міської цільової програми

Виконавець Тетяна КАМІНСЬКА
044 202-79-68

Світлана ПРОЦЕВСЬКА

ПЕЧЕРСЬКА РАЙОННА В МІСТІ КИЄВІ ДЕРЖАВНА АДМІНІСТРАЦІЯ
КОМУНАЛЬНЕ ПІДПРИЄМСТВО «КЕРУЮЧА КОМПАНІЯ З ОБСЛУГОВУВАННЯ
ЖИТЛОВОГО ФОНДУ ПЕЧЕРСЬКОГО РАЙОНУ М. КИЄВА»

пров. Івана Мар'яненка, 7, м. Київ, 01021 тел. (044)280 36 10 E-mail: kk_pech@ukr.net
Код ЄДРПОУ 35692211

432-4526
25.10.2021

Заступникові голови
Печерської районної в місті Києві
державної адміністрації
Олександрю АВДЄЄНКУ

Шановний Олександрє Андрійовичу!

На виконання Вашого окремого доручення від 23.07.2021 № 105/02-1+3 щодо вчинення дій пов'язаних із взяттям на облік безхазяйного майна між житловими будинками № 13 на вул. Професора Підвисоцького та № 10/15 на вул. Катерини Білокур комунальне підприємство «Керуюча компанія з обслуговування житлового фонду Печерського району м. Києва» (далі – КП «Керуюча компанія») повідомляє.

Безгосподарного майна, на території, що перебуває на обслуговуванні підприємства за вищевказаними адресами не виявлено.

Нежитлова будівля, про яку ідеться у Вашому окремому дорученні за адресою вул. Професора Підвисоцького, 13 відповідно відомостей з Державного реєстру речових прав на нерухоме майно належить ТЕРИТОРІАЛЬНІЙ ГРОМАДІ МІСТА КИЄВА В ОСОБІ КИЇВСЬКОЇ МІСЬКОЇ РАДИ та на правах господарського відання належить КОМУНАЛЬНОМУ НЕКОМЕРЦІЙНОМУ ПІДПРИЄМСТВУ «КОНСУЛЬТАТИВНО-ДІАГНОСТИЧНИЙ ЦЕНТР» ПЕЧЕРСЬКОГО РАЙОНУ М. КИЄВА. Запитовані у Вашому окремому дорученні документи в КП «Керуюча компанія» відсутні.

Додатком надаємо інформацію з міського земельного кадастру (код земельної ділянки 82:115:0022) та з Державного реєстру речових прав на нерухоме майно.

Додаток: 1. Дані міського земельного кадастру на 2 арк. у 1 прим.;

2. Інформація з Державного реєстру речових прав на нерухоме майно на 3 арк. у 1 прим.

З повагою

Виконувач обов'язків директора

Ігор ПАВЛИК

Віктор Іванушкін
Анна Літовченко 280 36 10

РОБОЧІ МАТЕРІАЛИ

дані міського земельного кадастру від 23.06.2021

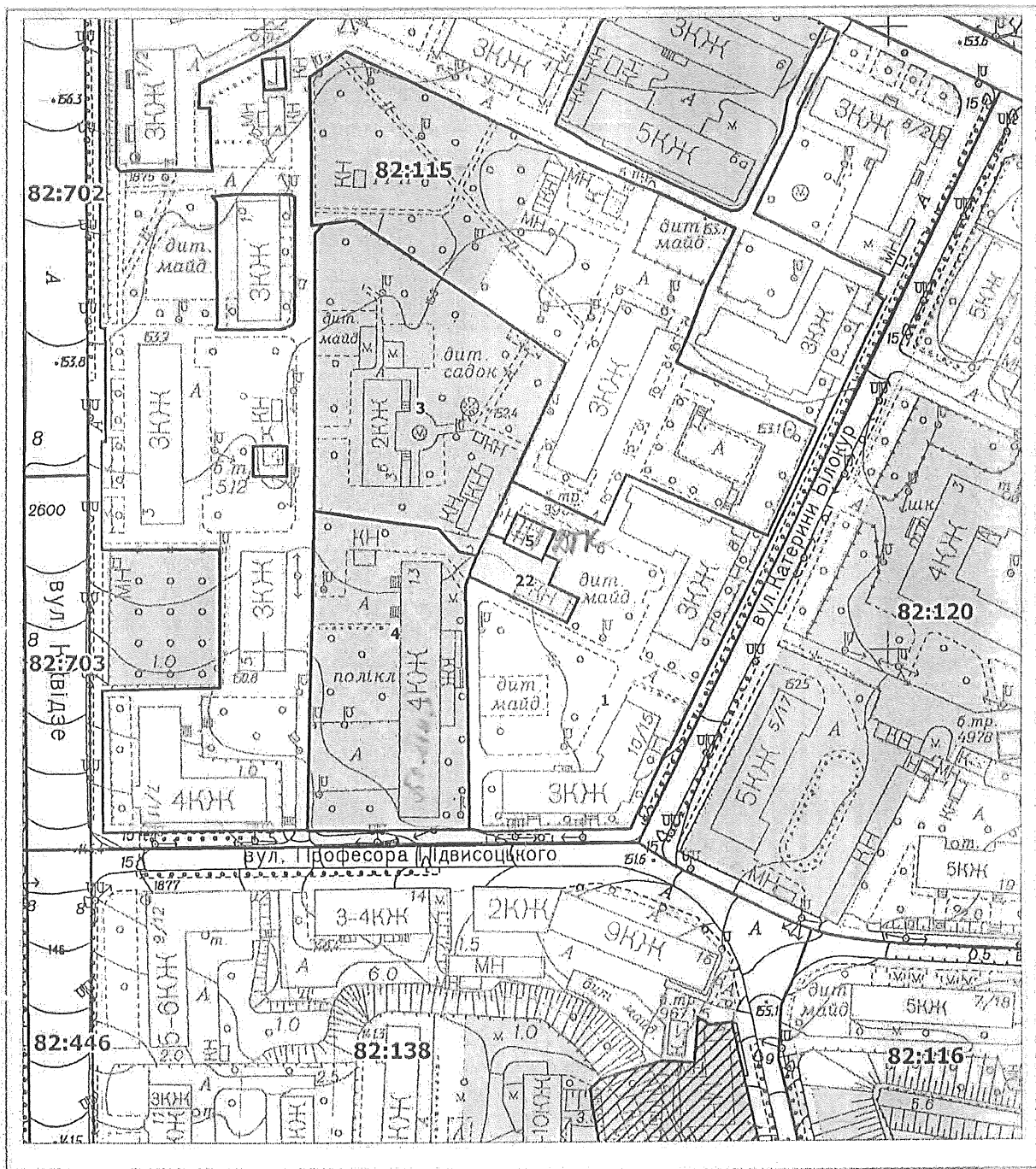

Масштаб 1:2000

РЕЄСТР ЗЕМЕЛЬНИХ ДІЛЯНОК

Код зем. ділянки	Користувач	Адреса зем. ділянки	Площа, кв. м.	Вид права	Дата закінч. права
82:115:0001	Житлово-експлуатаційна контора №305	вулиця Кіквідзе, 3, 5, 7/11, вул.К.Білокур, 4, 8, 10/15, вул.Бастіонна, 4	30441,17		
82:115:0003	УПРАВЛІННЯ ОСВІТИ ТА ІННОВАЦІЙНОГО РОЗВИТКУ ПЕЧЕРСЬКОЇ РАЙОННОЇ В МІСТІ КИЄВІ ДЕРЖАВНОЇ АДМІНІСТРАЦІЇ	вул. Михайла Бойчука, 3а	5751,02	Право в процесі оформлення (Постійне користування)	
82:115:0004	Центральна районна поліклініка Печерського району м.Києва	вул. Професора Підвисоцького, 13	4962,96	Постійне користування	Ц
82:115:0005	Приватне акціонерне товариство "ДТЕК Київські електромережі"	вул. Професора Підвисоцького, 13 (літ.Б)	138,06		
82:115:0022	Центральна районна поліклініка Печерського району м.Києва	вул. Професора Підвисоцького, 13	467,95		

Код земельної ділянки: 82-115:0022

Площа: 0.0468 га

Адрес земельної ділянки: вул. Професора Підвисоцького, 13

Заявник: Центральна районна поліклініка Печерського району м.Києва

Вид та термін користування: Невідомо

Цільове призначення: 1,



Sources: Esri, HERE, Garmin, USGS, Intermap, INCREMENT P, NRCan, Esri Japan, METI, Esri China (Hong Kong), Swisstopo, Esri (Thailand), NAVTEQ, Cybertar, Mapbox, contributors, and the GIS User Community

КИЇВСЬКА МІСЬКА РАДА
ДЕПАРТАМЕНТ КОМУНАЛЬНОЇ ВЛАСНОСТІ М.КИЄВА ВИКОНАВЧОГО ОРГАНУ КИЇВСЬКОЇ МІСЬКОЇ
РАДИ (КИЇВСЬКОЇ МІСЬКОЇ ДЕРЖАВНОЇ АДМІНІСТРАЦІЇ)

**КОМУНАЛЬНЕ ПІДПРИЄМСТВО КИЇВСЬКОЇ МІСЬКОЇ РАДИ
«КИЇВСЬКЕ МІСЬКЕ БЮРО ТЕХНІЧНОЇ ІНВЕНТАРИЗАЦІЇ»**

(КП КМР «КМ БТІ»)

вул. Трьохсвятительська, 4-в, м. Київ, 01001 тел. (044)2798117 E-mail: bti@bti.com.ua
Код ЄДРПОУ03359836

05.11.2021 №062/14 - 14581 (И-2021)
на № 105/01-1870/В-040 від 21.10.2021

Печерська районна в місті Києві
державна адміністрація

Щодо інформації про право власності на майно

У відповідь на Ваш запит повідомляємо, що згідно з даними реєстрових книг комунального підприємства Київської міської Ради «Київське міське бюро технічної інвентаризації» по нежитловому фонду за адресами в м.Києві:

*вул.Професора Підвисоцького, 13 на праві власності зареєстровано будівлю трансформаторної підстанції №3985 (літ.Б) заг.пл.45,40кв.м, за юридичною особою.

*вул.Катерини Білокур (кол.Бош Євгенії), 10/15 на праві власності зареєстровано:

-нежиле приміщення підвалу №28 заг.пл.113,60кв.м, за фізичною особою.

-нежилі приміщення №№1,2,3,4 (гр.пр №33) (в літ.А), заг.пл.81,40кв.м, за фізичною особою.

-нежилі приміщення з №1 по №11 підвалу №1 І-гоповерху (гр.прим.№31) (в літ.А) заг.пл.141,50кв.м, за фізичною особою.

Ст. 32 Закону України «Про державну реєстрацію речових прав на нерухоме майно та їх обтяжень» встановлено порядок надання інформації для посадових осіб органів державної влади, органів місцевого самоврядування, судів, органів Національної поліції, органів прокуратури, органів Служби безпеки України, Національного банку України, Національного антикорупційного бюро України, Національного агентства з питань запобігання корупції, приватних виконавців, адвокатів, нотаріусів.

Інформація з Державного реєстру прав у зв'язку із здійсненням ними повноважень, визначених законом, надається за суб'єктом права чи за об'єктом нерухомого майна в електронній формі шляхом безпосереднього доступу до Державного реєстру прав, за умови ідентифікації відповідної посадової особи за допомогою електронного цифрового підпису.

Порядок доступу до Державного реєстру прав визначається Кабінетом Міністрів України, крім випадків, передбачених цим Законом.

Отже, для отримання актуальної інформації щодо державної реєстрації речових прав на нерухоме майно пропонуємо Вам скористатись безпосереднім доступом до Державного реєстру прав.

Одночасно повідомляємо, що дані з реєстрових книг комунального підприємства Київської міської ради "Київське міське бюро технічної інвентаризації" не систематизовані за прізвищем, ім'ям, по батькові (назвою) власника, ідентифікаційним кодом (ЄДРПОУ) та (чи) адресою його реєстрації місцемпроживання (місцезнаходження) в м.Києві.

Перший заступник начальника

Микола СУШКО

Вик. Кириченко Т.М.

Інженерна енергопостачальна компанія
"Київенерго"

001 м. Київ, пл. Франка, 5

червня 2002 р.

в дію до 31.06.2004 р.

Затверджую

Заст. головного інженера

АК "Київенерго"

 В.І. Миргородський

Кому: Асоціації "Укренергозбереження"

Адреса: м. Київ-50, проспект Науки, 61

ТЕХНІЧНІ УМОВИ № Д 11-9/ 30924

1. Назва об'єкту: Реконструкція системи теплопостачання поліклініки №2.
2. Адреса об'єкту: вул. Підвисоцького, 13, о/р №52-1022
3. Теплове навантаження об'єкту: 0,544 (ісп.) Гкал/год (МВт)
заявлене: 0,381 Гкал/год (МВт)
у тому числі:
опалення: 0,211 Гкал/год (МВт)
гаряче водопостачання середн.: 0,170 Гкал/год (МВт)
гаряче водопостачання макс.: 0,333 Гкал/год (МВт)
вентиляція: - Гкал/год (МВт)
технологія: - Гкал/год (МВт)
4. Приєднання об'єкта виконати від існуючого теплопроводу магістралі № 2,7 теплових мереж ТЕЦ-5.
5. Вузол приєднання: Місцевий тепловий пункт
6. Тиск у вузлі приєднання:
у подавальному трубопроводі Визначити по кгс/см² (МПа)
у зворотному трубопроводі показникам кгс/см² (МПа)
статики (абсолютна відмітка) місцевих КВП м
7. Теплоносій - гаряча вода. Розрахунковий температурний графік на опалення та вентиляцію (за $T_{p,зон} = -22^{\circ}\text{C}$) 150 – 70⁰С.
8. У літній сезон мережі працюють за температурним графіком 70 – 30⁰С.
9. Робочий тиск повинен прийматися:
в тепломережі 16 кгс/см² (1,6 МПа);
в системах опалення і вентиляції не менш 6 кгс/см² (0,6 МПа);
в підігрівниках гарячого водопостачання не менш 8 кгс/см² (0,8 МПа).
10. Вибір схем приєднання опалювальних систем потрібно пов'язувати з наявним тиском в тепломережі (див. п.6)
11. Система гарячого водопостачання повинна бути приєднана до теплової мережі через водопідігрівачі з використанням зворотної води із систем опалення та вентиляції.

12. Опалювальні вузли, вентиляційні установки, підігрівачі гарячого водопостачання, теплові мережі повинні бути обладнані авторегуляторами (у тому числі захистом від можливого взаємного впливу високим тиском), приладами контролю та обліку тепла.
13. Припинення постачання тепла можливе впродовж року на термін до 3-х діб для вживання невідкладних заходів з попередження або усунення технологічних порушень і влітку – до 30 діб – для виконання передбачених графіком випробувань, поточних та капітальних ремонтів теплових мереж та джерел.
14. Передбачити тимчасове теплопостачання існуючих споживачів, якщо припинення подачі їм теплоти влітку на термін понад 30 діб пов'язано з необхідністю виконання на теплових мережах робіт для підключення об'єкту, що проектується.
15. Злив води із труб теплової мережі повинен бути виконаний, як правило, у зливну каналізацію. Злив води безпосередньо в теплові камери не дозволяється.
16. Проект в обов'язковому порядку повинен мати розділи “Захист навколишнього середовища”, “Захист трубопроводів теплових мереж від корозії”, “Телемеханіка”. Проектні рішення, які приймаються, та проект приєднання до теплових мереж у повному обсязі підлягає обов'язковому узгодженню з АК “Київенерго” до початку робіт.
17. Будівництво теплових мереж і систем має виконуватись під технічним наглядом замовника.
18. Підключення до теплових мереж проводиться до початку опалювального сезону.
19. Подавання тепла можливе тільки після виконання всіх вимог технічних умов, рішень з проєктів і укладання договору з Енергозбутом Київенерго.
20. Інші умови приєднання та заходи по забезпеченню надійності та покращання режимів теплопостачання :

20.1 В проєкті надати розрахунки середнього та максимального навантажень ГВП та баланс теплового навантаження.

Директор Департаменту
перспективного розвитку

І.О. Жвакін

Вик. Кротович Л.І.

тел. 205-52-82

Акціонерна енергопостачальна компанія
"Київенерго"

01001 м. Київ, пл. І.Франка, 5, тел. 221-43-33, 221-42-07, факс 221-47-09 ВЕКТОР
E-mail: spr@gor.kv.energy.gov.ua

Затверджую

Заст. головного інженера

АК «Київенерго»

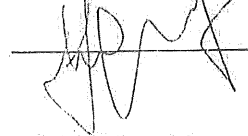

В.І.Миргородський

Технічне рішення № Д 11-9/32399

від 22.07.2002

до проєкту: Вузол обліку тепла поліклініки № 2 Печерського району.

за адресою: вул. Підвисоцького, 13

Проєкт розроблений: Асоціація "Укренергозбереження"

Теплове навантаження об'єкту	0,297	Гкал/год (Мвт)
у т.ч.: опалення	0,211	Гкал/год (Мвт)
гаряче водопостачання серед.	0,086	Гкал/год (Мвт)
гаряче водопостачання максим.	0,218	Гкал/год (Мвт)
вентиляція	-	Гкал/год (Мвт)
технологія	-	Гкал/год (Мвт)

Основні показники проєкту:

1. Комерційний облік споживання теплової енергії на опалення та гаряче водопостачання здійснюється за допомогою ультразвукового теплотічильника типу СВТУ-10 виробництва фірми "Семпал Лтд" (Україна, Київ).

Зауваження до проєкту:

Зауважень до проєкту немає.

Висновки:

1. Робочий проєкт "Вузол обліку тепла поліклініки № 2 по вул. Підвисоцького, 13." узгоджено.
2. Це технічне рішення дійсне протягом терміну дії технічних умов.

Директор ДепПР



І.О.Жвакін

Гербесовський, І. В.

Додаток №5 до Договору № 520831 ч. 1
"07" 07 2002 р.

Місце з'єднання

Відомості про об'єкт: *СХЕМА абонентської теплотраси, що знаходиться на балансі "Абонента"*

абонентської теплотраси, що знаходиться на балансі "Абонента"

(Складається "Абонентом". В одній тепловій камері, на теплотрасі, на естакаді не повинно бути обладнання, яке обслуговується різними організаціями)

Енергетична компанія
організації та Абонент
взяли на себе
Додаток №5 до договору
№ 01.07.2002 підписав
договору № 520831

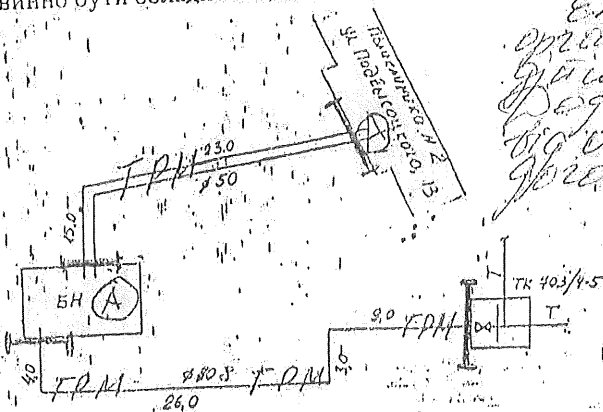

Технічна характеристика теплотраси:

- 1. Магістраль № 7-10 Теплове джерело ТЕЦ-5
- 2. Теплова камера (вузол приєднання)
- 3. Тип прокладки
- 4. Діаметр трубопроводів
- 5. Довжина ділянок теплотраси

Умовні позначення:

- 1. Теплотраса, що знаходиться на балансі "Абонента" —
- 2. Теплотраса, що знаходиться на балансі "Енергостачальної організації" —
- 3. Засувка —
- 4. Межа балансової належності (відповідальності) —



М.П. *[Signature]* 2002 р.

Узгоджено:

- Начальник РВТ № 23 07 2002 р.
- Начальник РТМ № 19 07 2002 р.
- Майстер РТМ № 5 2002 р.

[Signature] 16.07.02р. *[Signature]* 0.В. Сєвєков

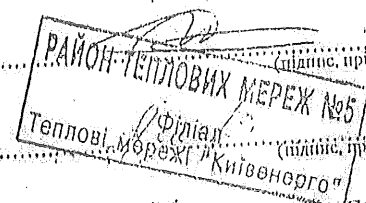

Вся з'єднана стіна біля БН з'єднана стіна біля ТК 403/4-5 з'єднана стіна біля БН з'єднана стіна біля ТК 403/4-5

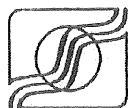

ПРИВАТНЕ АКЦІОНЕРНЕ ТОВАРИСТВО «АКЦІОНЕРНА КОМПАНІЯ
«КИЇВВОДОКАНАЛ»



вул. Лейпцизька, 1-а, м. Київ, 01015; телефон: +38(044) 254-55-31, факс: +38(044) 254-32-61
код ЄДРПОУ 03327664, www.vodokanal.kiev.ua

№ _____
На № _____

Заступнику голови
Печерської районної в місті Києві
державної адміністрації

Авдесенку О. А.

Шановний Олександрє Андрійовичу!

У ПрАТ «АК «Київводоканал» (далі – Товариство) розглянуто Ваш лист від 23.12.2021 № 105/01-2361/13-040 щодо виявлення власника будівлі на вул. Професора Підвисоцького, 13 у м. Києві. За результатами розгляду повідомляємо.

Будівля (бойлерна) за вказаною адресою та обладнання, що встановлене в ній, у володінні та користуванні Товариства не перебувають.

З повагою

Голова правління –
генеральний директор

С. Крушановський





**Заступник міського голови –
секретар Київської міської ради**

Присяжнюку М. О.
Положишник В. О.

Прошу розглянути проєкт рішення від 17.04.2024
№ 08/231 - 530/ПР в установленому порядку.

Омельченко А. В.

Для контролю за проходженням та тиражування.

Володимир БОНДАРЕНКО

“17” квітня 2024 року
№ 08/231 - 530/ПР



08/231-530/PP
17.04.2024

АПАРАТ
ВИКОНАВЧОГО ОРГАНУ КИЇВСЬКОЇ МІСЬКОЇ РАДИ
(КИЇВСЬКОЇ МІСЬКОЇ ДЕРЖАВНОЇ АДМІНІСТРАЦІЇ)

вул. Хрещатик 36, м. Київ, 01044, приймальня (044) 202 77 76, 202 75 06,

E-mail: kmda@kma.gov.ua Код ЄДРПОУ 37853361

Офіційний портал Києва: kyivcity.gov.ua, E-mail для електронних звернень громадян: zvernen@kma.gov.ua

16.04.2024 №009-24р

Заступникові міського голови –
секретарю Київської міської ради
Володимиру БОНДАРЕНКУ

Шановний Володимире Володимировичу!

Відповідно до статей 26, 29 Регламенту Київської міської ради, затвердженого рішенням Київської міської ради від 04 листопада 2021 року № 3135/3176 прошу Вас надати доручення відповідним структурним підрозділам секретаріату Київської міської ради розглянути проект рішення Київської міської ради «Про внесення змін до таблиці 3 додатку 6 до рішення Київської міської ради від 02 грудня 2010 року № 284/5096 «Про питання комунальної власності територіальної громади міста Києва».

Відповідальною за представлення проекту рішення на всіх стадіях розгляду є голова Печерської районної в місті Києві державної адміністрації Кондрашова Наталія Михайлівна.

Текст проекту рішення у паперовому варіанті відповідає тексту проекту рішення в електронному варіанті на USB носії.

Додаток: проект рішення з додатками до нього.

З повагою
Керівник апарату

 Дмитро ЗАГУМЕННИЙ