



08/231-474/17P
21.01.2021

КИЇВСЬКА МІСЬКА РАДА

II СЕСІЯ IX СКЛИКАННЯ

РІШЕННЯ

№ _____

ПРОЄКТ

Про викуп земельної ділянки для суспільних потреб

Відповідно до пункту «г» статті 9, частини другої статті 134, пункту «г» статті 140, пункту «г» статті 143, статей 146, 147, 151 Земельного кодексу України, пункту 34 частини першої статті 26 Закону України «Про місцеве самоврядування в Україні», статей 5, 7, 9-12, 14 Закону України «Про відчуження земельних ділянок, інших об'єктів нерухомого майна, що на них розміщені, які перебувають у приватній власності, для суспільних потреб чи з мотивів суспільної необхідності», враховуючи, що створення міських парків, а саме розширення парку імені Андрія Малишка у Дніпровському районі міста Києва, є суспільною необхідністю, Київська міська рада

ВИРІШИЛА:

1.1. Викупити у товариства з обмеженою відповідальністю «Айда» (ідентифікаційний номер юридичної особи 22920043) для суспільних потреб земельну ділянку площею 1207,18 кв.м. із кадастровим номером 8000000000:66:099:0033 на вул. Андрія Малишка (навпроти універмагу «Дитячий світ») у Дніпровському районі міста Києва, право власності на яку зареєстровано в Державному реєстрі речових прав на нерухоме майно 31.01.2017 року за номером 18844202 для створення міських парків.

2. Департаменту земельних ресурсів виконавчого органу Київської міської ради (Київської міської державної адміністрації):

2.1. В установленому законом порядку письмово повідомити товариство з обмеженою відповідальністю «Айда» про викуп земельної ділянки, зазначеної у пункті 1 цього рішення (в тому числі шляхом надання іншої земельної ділянки замість відчуженої), для створення міських парків та провести відповідні переговори.

2.2. Забезпечити проведення експертної грошової оцінки земельної ділянки, зазначеної у пункті 1 цього рішення, та рецензування звіту з експертної грошової оцінки у встановленому законодавством порядку.

2.3. Надати в установленому порядку пропозиції щодо викупу земельної ділянки, вказаної у пункті 1 цього рішення.

2.4. Підготувати та подати в установленому порядку Київській міській раді проект рішення про затвердження викупної ціни земельної ділянки, зазначеної у пункті 1 цього рішення.

3. Контроль за виконанням цього рішення покласти на постійну комісію Київської міської ради з питань архітектури, містобудування та земельних відносин та постійну комісію Київською міською ради з питань бюджету та соціально-економічного розвитку.

Київський міський голова

Віталій КЛИЧКО

ПОДАННЯ:

Депутат Київської міської ради



Володимир БОНДАРЕНКО

ПОГОДЖЕНО:

Постійна комісія Київської міської
ради з питань бюджету та соціально-
економічного розвитку

Голова

Андрій ВІТРЕНКО

Секретар

Владислав АНДРОНОВ

Постійна комісія Київської міської
ради з питань архітектури,
містобудування та земельних
відносин

Голова

Михайло ТЕРЕНТЬЄВ

Секретар

Юрій ФЕДОРЕНКО

Начальник управління правового
забезпечення діяльності Київської
міської ради секретаріату Київської
міської ради

Ганна ГАРШИНА

ПОЯСНЮВАЛЬНА ЗАПИСКА
до проекту рішення Київської міської ради
«Про викуп земельної ділянки для суспільних потреб»

1. Опис проблем, для вирішення яких підготовлено проект рішення, обґрунтування відповідності та достатності передбачених у проекті рішення механізмів і способів вирішення існуючих проблем, а також актуальності цих проблем для територіальної громади міста Києва.

Рішенням Київської міської ради від 15.07.2004 № 430/1850 ТОВ «АЙДА» продано земельну ділянку кадастровий номер 8000000000:66:099:0039 площею 0,1207 га для будівництва, експлуатації та обслуговування пункту швидкого харчування на вул. Андрія Малишка (навпроти універмагу «Дитячий світ»).

Зазначеному товариству було видано Державний акт на право власності на земельну ділянку від 26.07.2005 № 09-8-00046.

Інспекцією державного архітектурно-будівельного контролю у місті Києві забудовнику видано дозвіл № 0204-Дн від 24.03.2008 року на виконання будівельних робіт з будівництва пункту швидкого харчування за зазначеною адресою.

Так як земельна ділянка відноситься до території зеленої зони парку вздовж вул. Андрія Малишка, з метою її відновлення, проведення робіт з покращення благоустрою та недопущення конфліктної ситуації між забудовником та громадськістю, Дніпровська районна в місті Києві державна адміністрація в межах наданих повноважень звернулася листом від 23.05.2012 № 1-11/26-736/5 до Київської міської ради з пропозицією щодо скасування рішення Київської міської ради від 15.07.2004 № 430/1850 та відновлення на земельній ділянці зеленої зони парку з влаштуванням дитячих майданчиків, пішохідної алеї з встановленням паркових лав, урн та опор зовнішнього освітлення.

Враховуючи вищевикладене, рішенням Київської міської ради від 12.07.2012 № 939/8276 визнане таким, що втратило чинність рішення Київської міської ради від 15.07.2004 № 430/1850 «Про продаж земельної ділянки товариству з обмеженою відповідальністю «Айда» для будівництва, експлуатації та обслуговування пункту швидкого харчування на вул. Андрія Малишка (навпроти універмагу «Дитячий світ») у Дніпровському районі м. Києва».

За апеляційною скаргою товариства з обмеженою відповідальністю «АЙДА» до Київської міської ради, постановою Київського апеляційного адміністративного суду від 19.02.2013 (справа № 2а-13876/12/2670) визнано незаконним та скасовано рішення Київської міської ради від 12.07.2012 № 939/8276 «Про визнання таким, що втратило чинність рішення Київської міської ради від 15.07.2004 № 430/1850 «Про продаж земельної ділянки товариству з обмеженою відповідальністю «АЙДА» для будівництва, експлуатації та обслуговування пункту швидкого харчування на вул. Андрія Малишка (навпроти універмагу «Дитячий світ») у Дніпровському районі м. Києва».

Департаментом міського благоустрою та збереження природного середовища виконавчого органу Київської міської ради (Київської міської державної адміністрації) було видано товариству з обмеженою відповідальністю «АЙДА» контрольну картку № 13040035-ДН від 10.06.2013 на порушення благоустрою та його відновлення в зв'язку з встановленням тимчасової огорожі на період будівництва пункту швидкого харчування (облаштування котловану).

Статті 7, 9 Закону України «Про відчуження земельних ділянок, інших об'єктів нерухомого майна, що на них розміщені, які перебувають у приватній власності, для суспільних потреб чи з мотивів суспільної необхідності» встановлює повноваження Київської міської ради на прийняття рішень про викуп для суспільних потреб земельних ділянок, в тому числі, для створення міських парків. Стаття 5 вказаного Закону регулює порядок встановлення викупної ціни, а статті 10-14 – порядок та процедуру викупу земельних ділянок для суспільних потреб.

За цих умов, зважаючи на актуальність та резонансність питання, суб'єкт подання вважає, що передбачені у проекті рішення способи та механізми вирішення проблеми є відповідними та достатніми.

Разом із цим, вказаний проект рішення, а також передбачений у ньому спосіб та механізм вирішення проблеми не є втручанням держави у мирне володіння майном з огляду на те, що викуп земельної ділянки для суспільних потреб може відбутися виключно із волі власника земельної ділянки.

2. Правове обґрунтування необхідності прийняття рішення (з посиланням на конкретні положення нормативно-правових актів, на підставі й на виконання яких підготовлено проект рішення).

Проект рішення Київської міської ради пропонується ухвалити у відповідності до пункту «г» статті 9, частини другої статті 134, пункту «г» статті 140, пункту «г» статті 143, статей 146, 147, 151 Земельного кодексу України, пункту 34 частини першої статті 26 Закону України «Про місцеве самоврядування в Україні», статей 5, 7, 9-12, 14 Закону України «Про відчуження земельних ділянок, інших об'єктів нерухомого майна, що на них розміщені, які перебувають у приватній власності, для суспільних потреб чи з мотивів суспільної необхідності».

3. Опис цілей і завдань, основних положень проекту рішення, а також очікуваних соціально-економічних, правових та інших наслідків для територіальної громади міста Києва від прийняття запропонованого проекту рішення.

Проект рішення Київської міської ради підготовлено з метою викупу площею 1207,18 кв.м. із кадастровим номером 8000000000:66:099:0033 на вул. Андрія Малишка (навпроти універмагу «Дитячий світ») у Дніпровському районі міста Києва, право власності на яку зареєстровано в Державному реєстрі речових прав на нерухоме майно 31.01.2017 року за номером 18844202 для створення міських парків.

Для досягнення вказаної мети пропонується реалізувати ряд наступних завдань:

- в установленому законом порядку письмово повідомити товариство з обмеженою відповідальністю «Айда» про викуп земельної ділянки, зазначеної у пункті 1 цього рішення (в тому числі шляхом надання іншої земельної ділянки замість відчуженої), для створення міських парків та провести відповідні переговори.

- забезпечити проведення експертної грошової оцінки земельної ділянки, зазначеної у пункті 1 цього рішення, та рецензування звіту з експертної грошової оцінки у встановленому законодавством порядку.

- надати в установленому порядку пропозиції щодо викупу земельної ділянки, вказаної у пункті 1 цього рішення.

- підготувати та подати в установленому порядку Київській міській раді проект рішення про затвердження викупної ціни земельної ділянки, зазначеної у пункті 1 цього рішення.

Наслідком прийняття проекту рішення стане початок процедури викупу земельної ділянки площею 1207,18 кв.м. із кадастровим номером 8000000000:66:099:0033 на вул. Андрія Малишка (навпроти універмагу «Дитячий світ») у Дніпровському районі міста Києва, право власності на яку зареєстровано в Державному реєстрі речових прав на нерухоме майно 31.01.2017 року за номером 18844202.

4. Фінансово-економічне обґрунтування та пропозиції щодо джерел покриття цих витрат.

Проект рішення на даному етапі не потребує додаткових витрат з бюджету міста Києва, оскільки останній є організаційно-розпорядчим актом.

Витрати з бюджету міста Києва будуть плануватися після виконання підпункту 2.1 пункту 2 цього рішення – з метою проведення експертної грошової оцінки земельної ділянки, зазначеної у пункті 1 цього рішення, та рецензування звіту з експертної грошової оцінки у встановленому законодавством порядку, а також після визначення викупної ціни земельної ділянки, зазначених у пункті 1 цього рішення.

5. Прізвище або назва суб'єкта подання, прізвище, посада, контактні дані доповідача проекту рішення на пленарному засіданні та особи, відповідальної за супроводження проекту рішення.

Суб'єктом подання проекту рішення є депутат Київської міської ради Бондаренко Володимир Володимирович.

Особою, відповідальною за супроводження проекту рішення Київської міської ради є помічник-консультант депутата Київської міської ради Черненко Дмитро Миколайович, 044 202 79 53.

Депутат Київської міської ради

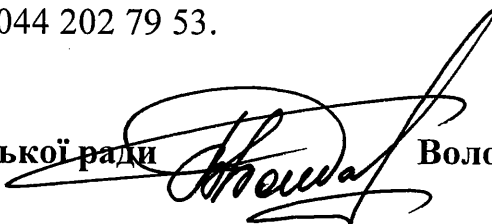

Володимир БОНДАРЕНКО



КИЇВСЬКА МІСЬКА РАДА
VII сесія XXIV скликання

РІШЕННЯ

від 15 липня 2004 року N 430/1850

Про продаж земельної ділянки товариству з обмеженою відповідальністю "АЙДА" для будівництва, експлуатації та обслуговування пункту швидкого харчування на вул. Андрія Малишка (навпроти універмагу "Дитячий світ") у Дніпровському районі м. Києва

Відповідно до ст. 128 Земельного кодексу України та рішення Київської міської ради від 14.03.2002 N 304/1738 "Про визначення тимчасового порядку продажу земельних ділянок в м. Києві" Київська міська рада **вирішила:**

1. Погодити звіт про експертну грошову оцінку земельної ділянки на вул. Андрія Малишка (навпроти універмагу "Дитячий світ") у Дніпровському районі м. Києва (звіт додається).
2. Затвердити вартість земельної ділянки у розмірі 1227610,00 грн. (один мільйон двісті двадцять сім тисяч шістсот десять гривень 00 копійок) на підставі експертної грошової оцінки (висновок експерта про ринкову вартість земельної ділянки від 21.06.2004).
3. Продати товариству з обмеженою відповідальністю "АЙДА" земельну ділянку площею 0,1207 га за 1227610,00 грн. (один мільйон двісті двадцять сім тисяч шістсот десять гривень 00 копійок) для будівництва, експлуатації та обслуговування пункту швидкого харчування на вул. Андрія Малишка (навпроти універмагу "Дитячий світ") у Дніпровському районі м. Києва, яка перебуває в оренді у товариства з обмеженою відповідальністю "АЙДА" згідно з договором оренди від 13.05.2004 N 66-6-00153.
4. Затвердити умови продажу товариству з обмеженою відповідальністю "АЙДА" земельної ділянки на вул. Андрія Малишка (навпроти універмагу "Дитячий світ") у Дніпровському районі м. Києва (згідно з додатком).
5. Головному управлінню земельних ресурсів виконавчого органу Київради (Київської міської державної адміністрації):

5.1. Забезпечити оформлення договору купівлі-продажу земельної ділянки площею 0,1207 га на вул. Андрія Малишка (навпроти універмагу "Дитячий світ") у Дніпровському районі м. Києва за ціною та на умовах, визначених цим рішенням.

5.2. Після сплати повної вартості земельної ділянки оформити та видати товариству з обмеженою відповідальністю "АЙДА" в установленому порядку державний акт на право власності на земельну ділянку.

6. Товариству з обмеженою відповідальністю "АЙДА" виконувати обов'язки власника земельної ділянки згідно з вимогами ст. 91 Земельного кодексу України.

7. Контроль за виконанням цього рішення покласти на постійну комісію Київради з питань містобудування та землекористування.

Київський міський голова

О. Омельченко

Додаток
до рішення Київської міської ради
від 15 липня 2004 р. N 430/1850

УМОВИ

продажу товариству з обмеженою відповідальністю "АЙДА" земельної ділянки на вул. Андрія Малишка (навпроти універмагу "Дитячий світ") у Дніпровському районі м. Києва

1. Використовувати земельні ділянки за цільовим призначенням.
2. Забезпечити вільний доступ до проданої земельної ділянки для контролю за дотриманням власником умов продажу земельної ділянки.
3. Зарахувати до сум, які покупець має сплатити за земельну ділянку, аванс у сумі 231588,62 (двісті тридцять одна тисяча п'ятсот вісімдесят вісім) грн. 62 коп., сплачений відповідно до угоди N 19 від 23.09.2002, що підтверджено платіжним дорученням. Решта вартості земельної ділянки у сумі 996021,38 (дев'яносто шість тисяч двадцять одна) грн. 38 коп. має бути сплачена протягом 10 банківських днів від дня нотаріального посвідчення договору купівлі-продажу.
4. За кожний день прострочення платежу сплачується пеня у розмірі 0,5 % від суми простроченого платежу.

**Заступник Київського міського
голови - секретар Київради**

В. Яловий



КИЇВСЬКА МІСЬКА РАДА
IX сесія VI скликання

РІШЕННЯ

від 12 липня 2012 року N 939/8276

**Про визнання таким, що втратило чинність,
рішення Київської міської ради від 15.07.2004
N 430/1850 "Про продаж земельної ділянки
товариству з обмеженою відповідальністю "АЙДА"
для будівництва, експлуатації та обслуговування
пункту швидкого харчування на вул. Андрія
Малишка (навпроти універмагу "Дитячий світ") у
Дніпровському районі м. Києва"**

З метою уникнення конфліктних ситуацій у суспільстві, враховуючи те, що дозвіл від 24.03.2008 N 0204-Дн на виконання будівельних робіт на земельній ділянці на вул. Андрія Малишка (навпроти універмагу "Дитячий світ") у Дніпровському районі м. Києва скасовано наказом Інспекції державного архітектурно-будівельного контролю у м. Києві від 05.05.2011 N 53"д", зважаючи на соціальну напругу, яка виникла у зв'язку з намірами товариства з обмеженою відповідальністю "АЙДА" здійснити будівництво пункту швидкого харчування на зазначеній земельній ділянці, відповідно до статей 9, 140, 142 Земельного кодексу України, пункту 34 статті 26 Закону України "Про місцеве самоврядування в Україні", частини першої статті 35 Закону України "Про регулювання містобудівної діяльності" та враховуючи лист Дніпровської районної в місті Києві державної адміністрації від 23.05.2012 N 1-11/26-736/5 щодо відновлення на земельній ділянці на вул. Андрія Малишка (навпроти універмагу "Дитячий світ") зеленої зони парку з влаштуванням дитячих майданчиків, пішохідної алеї з встановленням паркових лав, урн та опор зовнішнього освітлення, Київська міська рада **вирішила**:

1. Визнати таким, що втратило чинність, рішення Київської міської ради від 15.07.2004 N 430/1850 "Про продаж земельної ділянки товариству з обмеженою відповідальністю "АЙДА" для будівництва, експлуатації та обслуговування пункту швидкого харчування на вул. Андрія Малишка (навпроти універмагу "Дитячий світ") у Дніпровському районі м. Києва".

2. Головному управлінню земельних ресурсів виконавчого органу Київради (Київської міської державної адміністрації):

2.1. Проінформувати товариство з обмеженою відповідальністю "АЙДА" про прийняття цього рішення.

2.2. Запропонувати товариству з обмеженою відповідальністю "АЙДА" звернутися із заявою до Київської міської ради про добровільну відмову від права власності на земельну ділянку на вул. Андрія Малишка (навпроти універмагу "Дитячий світ") у Дніпровському районі м. Києва, право власності на яку посвідчено державним актом на право власності на земельну ділянку від 26.07.2005 N 09-8-00046.

2.3. У разі ненадання добровільної відмови від права власності на земельну ділянку або якщо відповідь на вказану пропозицію не надійде протягом місяця, забезпечити підготовку та подання до Київської міської ради проекту позовної заяви про визнання недійсним державного акта на право власності на земельну ділянку від 26.07.2005 N 09-8-00046.

3. Контроль за виконанням цього рішення покласти на постійну комісію Київради з питань земельних відносин, містобудування та архітектури.

**Заступник міського голови -
секретар Київради**

Г. Герєга

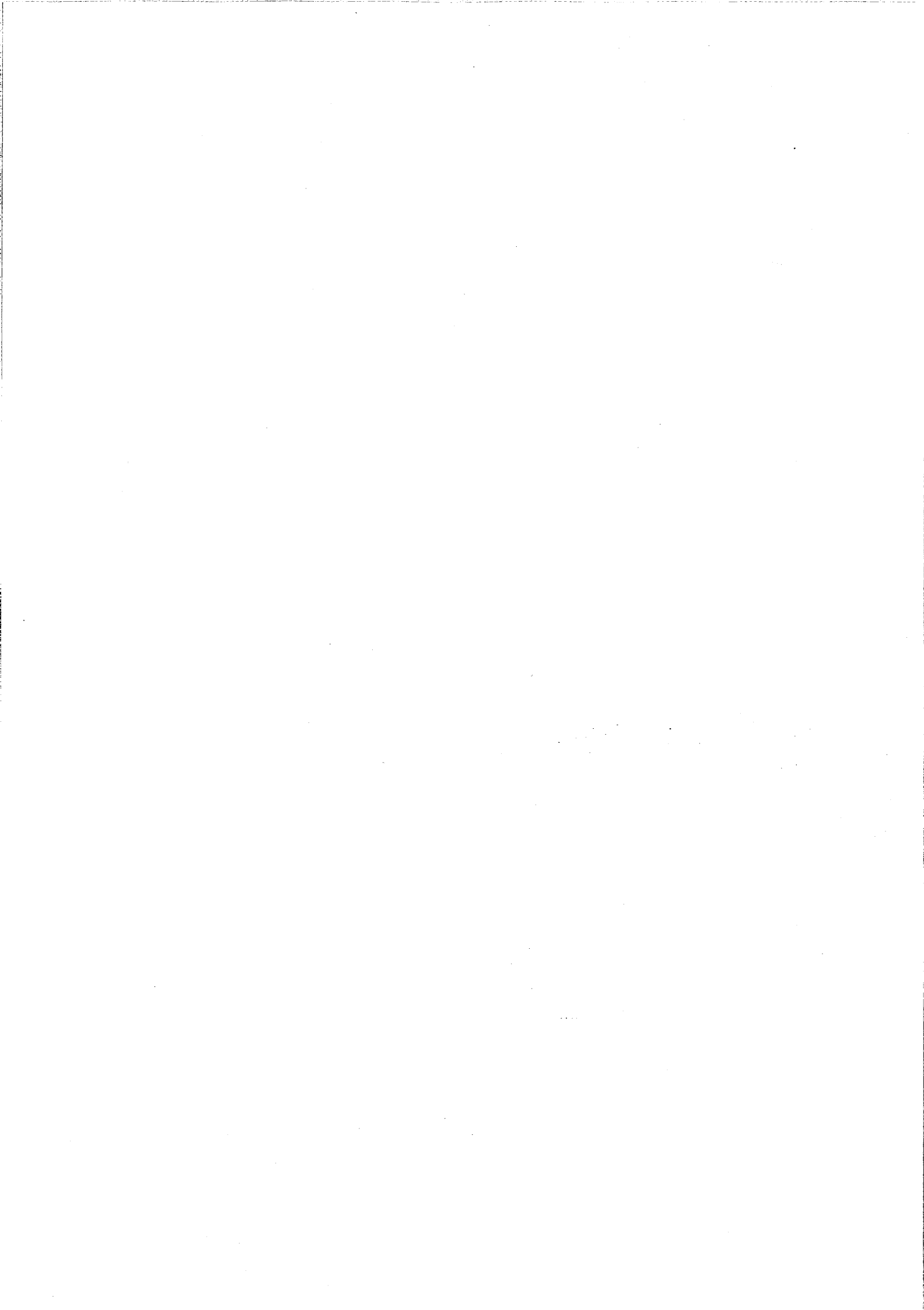

Категорія справи № 2а-13876/12/2670: **Адміністративні справи (до 01.01.2019); Справи зі спорів з приводу забезпечення сталого розвитку населених пунктів та землекористування, зокрема зі спорів у сфері:.**

Надіслано судом: **не визначено**. Зареєстровано: **27.11.2012**. Оприлюднено: **27.11.2012**.

Номер судового провадження: **не визначено**



**ОКРУЖНИЙ АДМІНІСТРАТИВНИЙ СУД міста КИЄВА 01601, м.Київ, вул. Командарма
Каменева 8, корпус 1 П О С Т А Н О В А**

І М Е Н Е М У К Р А Ї Н И

м. Київ

12 листопада 2012 року 16:39 № 2а-13876/12/2670

Окружний адміністративний суд міста Києва у складі:

головуючого судді Шулежка В.П.,

при секретарі Воронюк М.М.,

за участю сторін:

представник позивача - Холодов Л.Ю.,

представник відповідача - Тхорик С.М.,

розглянувши у відкритому судовому засіданні адміністративну справу за позовом товариства з обмеженою відповідальністю «Айда» до Київської міської ради про визнання протиправними дій та скасування рішення від 12.07.2012р. № 939/8276,-

В С Т А Н О В И В:

З позовом до Окружного адміністративного суду міста Києва звернулось товариство з обмеженою відповідальністю «Айда» (надалі - ТОВ «Айда», позивач) до Київської міської ради (надалі - Київрада, відповідач) про визнання незаконним та скасування рішення від 12.07.2012р. №939/8276 «Про визнання таким, що втратило чинність, рішення Київської міської ради від 15.07.2004р. № 430/1850 «Про продаж земельної ділянки ТОВ «Айда» для будівництва та обслуговування пункту швидкого харчування на вул. Андрія Малишка (навпроти універмагу «Дитячий світ») Дніпровському районі м. Києва.

Свої позовні вимоги ТОВ «Айда» обґрунтовує тим, що органи місцевого самоврядування не можуть скасовувати свої попередні рішення, вносити до них зміни, якщо відповідно до приписів цих рішень виникли правовідносини, пов'язані з реалізацією певних суб'єктивних прав та охоронюваних законом інтересів, і суб'єкти цих правовідносин заперечують проти їх зміни чи припинення.

Представник позивача у судовому засіданні підтримав позовні вимоги у повному обсязі та просив суд задовольнити позов.

Представник Київради проти задоволення позовних вимог заперечував у повному обсязі з підстав, викладених у письмових запереченнях на позов, просив суд у задоволенні позовних вимог відмовити, та зазначив, що Київрада при винесенні оскаржуваного рішення діяла на підставі, у межах повноважень та у спосіб, що передбачені Конституцією та законами України.

Розглянувши подані сторонами документи і матеріали, заслухавши пояснення сторін судом встановлено наступне.

Київрадою від 15.07.2004р. прийнято рішення № 430/1850 «Про продаж земельної ділянки ТОВ «Айда» для будівництва та обслуговування пункту швидкого харчування на вул. Андрія Малишка (навпроти універмагу «Дитячий світ») у Дніпровському районі м. Києва» та вирішено затверджено умови продажу земельної ділянки.

В подальшому, 21.03.2005 р. між Київрадою та ТОВ «Айда» укладено договір купівлі-продажу земельної ділянки в м. Києві Дніпровському районі, по вул. Андрія Малишка (навпроти універмагу «Дитячий світ»). Договір посвідчений приватним нотаріусом Київського МНО ОСОБА_4, зареєстровано в реєстрі за № 196.

На підставі рішення Київради від 15.07.2004р. № 430/1850 „Про продаж земельної ділянки то ТОВ «Айда» для будівництва, експлуатації та обслуговування пункту швидкого харчування на вул. Андрія Малишка (навпроти універмагу „Дитячий світ“) у Дніпровському районі м. Києва" та договору купівлі-продажу від 21.03.2005р. № 196 ТОВ «Айда» видано державний акт на право власності на земельну ділянку, який зареєстровано за №091-8-00046 від 26.07.2005р.

Листом Головного управління земельних ресурсів виконавчого органу Київради (Київської міської державної адміністрації) від 07.06.2012р. № 06/34/15335 повідомлено Київську міську державну адміністрацію, що на виконання п.14 протоколу № 53 наради щодо вирішення важливих питань з підпорядкованими підрозділами від 31.05.2012 року, Головним управлінням земельних ресурсів опрацьовано питання підготовки проектів рішень Київради про скасування раніше прийнятих рішень по земельних ділянках на вул. Андрія Малишка, 4 та на вул. Степана Руданського, 9-а.

Відповідно до пояснювальної записки начальника Головного управління земельних ресурсів виконавчого органу Київради (Київської міської державної адміністрації), з метою уникнення конфліктних ситуацій у суспільстві, враховуючи те, що дозвіл від 24.03.2008р. № 0204-Дн на виконання будівельних робіт на земельній ділянці по вул. Андрія Малишка (навпроти універмагу „Дитячий світ“) у Дніпровському районі м. Києва скасовано наказом Інспекції державного архітектурно-будівельного контролю у м. Києві від 05.05.2011 № 53"д", зважаючи на соціальну напругу, яка виникла у зв'язку з намірами ТОВ «Айда» здійснити будівництво пункту швидкого харчування на зазначеній земельній ділянці, відповідно до статей 9, 140, 142 Земельного кодексу України, пункту 34 статті 26 Закону України „Про місцеве самоврядування в Україні“, частини 1 статті 35 Закону України „Про регулювання містобудівної діяльності" та враховуючи лист Дніпровської районної в місті Києві державної адміністрації від 23.05.2012 № 1-11/26-736/5 щодо відновлення на земельній ділянці на вул. Андрія Малишка (навпроти універмагу „Дитячий світ“) зеленої зони парку з влаштуванням дитячих майданчиків, пішохідної алеї з встановленням паркових лав, урн та опор зовнішнього освітлення підготовлено даний проект рішення Київської міської ради.

В подальшому, Київська міська державна адміністрація підготувала проект рішення «Про визнання таким, що втратило чинність, рішення Київради від 15.07.2004р. № 430/1850 «Про продаж земельної ділянки ТОВ «Айда» для будівництва та обслуговування пункту швидкого харчування на вул. Андрія Малишка (навпроти універмагу «Дитячий світ») у Дніпровському районі м. Києва» визнано таким, що втратило чинність рішення Київради від 15.07.2004р. № 430/1850» та направила вказаний проект для подальшого розгляду у відповідних комісіях Київради, відповідно до регламенту Київради.

Рішенням Київради від 12.07.2012 року № 939/8276 «Про визнання таким, що втратило чинність, рішення Київради від 15.07.2004р. № 430/1850 «Про продаж земельної ділянки ТОВ «Айда» для будівництва та обслуговування пункту швидкого харчування на вул. Андрія Малишка (навпроти універмагу «Дитячий світ») у Дніпровському районі м. Києва» визнано таким що втратило чинність рішення Київради від 15.07.2004р. № 430/1850».

Оцінюючи подані сторонами докази за своїм внутрішнім переконанням, що ґрунтується на всебічному, повному і об'єктивному розгляді в судовому засіданні всіх обставин справи в їх сукупності, та враховуючи, що кожна сторона повинна довести ті обставини, на які вона посилається як на підставу своїх вимог і заперечень, суд дійшов висновку про необґрунтованість позовних вимог виходячи з наступного.

Відповідно до Конституції України народ здійснює владу безпосередньо і через органи державної влади та органи місцевого самоврядування (частина друга статті 5). В Основному Законі України встановлено, що місцеве самоврядування є правом територіальної громади - жителів села чи добровільного об'єднання у сільську громаду жителів кількох сіл, селища та міста - самостійно вирішувати питання місцевого значення в межах Конституції і законів України (частина перша статті 140). Виходячи з цих конституційних положень у системному зв'язку з положеннями статті 6 Конституції України про те, що державна влада в Україні здійснюється на засадах її поділу на законодавчу, виконавчу та судову, Конституційний Суд України у своєму Рішенні від 26 березня 2002 року визначив політико-правову природу органів місцевого самоврядування, які не є органами державної влади, а є представницькими органами, через які здійснюється право територіальної громади самостійно вирішувати не будь-які питання суспільного життя, а питання саме місцевого значення, тобто такі, які пов'язані передусім з життєдіяльністю територіальних громад і перелік яких визначено у Конституції і законах України (пункти 4, 5 мотивувальної частини Рішення від 26 березня 2002 року N 6-рп/2002 у справі про охорону трудових прав депутатів місцевих рад).

Гарантоване державою місцеве самоврядування здійснюється територіальною громадою через сільські, селищні, міські ради та їх виконавчі органи і передбачає правову, організаційну та матеріально-фінансову самостійність, яка має певні конституційно-правові межі, встановлені, зокрема, приписами статей 19, 140, 143, 144, 146 Основного Закону України. З аналізу вказаних конституційних положень вбачається, що ці *органи місцевого самоврядування, здійснюючи владу і самостійно вирішуючи питання місцевого значення, віднесені законом до їх компетенції, та приймаючи рішення, які є обов'язковими до виконання на відповідній території*, зобов'язані діяти лише на підставі, в межах повноважень та у спосіб, що передбачені Конституцією та законами України. Такі ж положення закріплені у статті 4 Європейської хартії місцевого самоврядування, яка встановлює, що головні повноваження і функції органів місцевого самоврядування визначаються конституцією або законом; органи місцевого самоврядування в межах закону мають повне право вільно вирішувати будь-яке питання, яке не вилучене із сфери їхньої компетенції і вирішення якого не доручене жодному іншому органу; повноваження, якими наділяються органи місцевого самоврядування, як правило, мають бути повними і виключними.

В той же час, відповідно до ч. 1 ст. 2 Закону України «Про місцеве самоврядування в Україні», місцеве самоврядування в Україні - це гарантоване державою право та реальна здатність територіальної громади - жителів села чи добровільного об'єднання у сільську громаду жителів кількох сіл, селища, міста - самостійно або під відповідальність органів та посадових осіб місцевого самоврядування вирішувати питання місцевого значення в межах Конституції і законів України.

Згідно положень ст. 10 Закону України «Про місцеве самоврядування в Україні» сільські, селищні, міські ради є органами місцевого самоврядування, що *представляють відповідні територіальні громади та здійснюють від їх імені та в їх інтересах функції і повноваження місцевого самоврядування*, визначені Конституцією України, цим та іншими законами.

Відповідно до ст. 25. Закону України «Про місцеве самоврядування в Україні» сільські, селищні, міські ради правомочні розглядати і вирішувати питання, віднесені Конституцією України, цим та іншими законами до їх відання.

В той же час, відповідно до положень п. 34 ч. 1 ст. 26 вказаного Закону, виключно на пленарних засіданнях сільської, селищної, міської ради вирішуються питання щодо регулювання земельних відносин.

Відповідно до статті 6 закону України «Про столицю України місто-герой Київ» місцеве самоврядування у м. Києві здійснюється територіальною громадою міста як безпосередньо, так і через Київську міську раду, районні в м. Києві ради та їх виконавчі органи. Місцеві державні адміністрації підзвітні і підконтрольні відповідним радам у частині повноважень, делегованих їм відповідними радами.

Механізм оформлення прав на землю юридичними особами визначено статтями 82, 92, 116, 123 та 124 Земельного кодексу України, Порядком набуття права на землю юридичними особами та громадянами в м. Києві, затвердженим рішенням Київради від 14.03.2002 №313/1747, та Регламентом

розгляду питань щодо набуття та реалізації права користування землею в м. Києві, затвердженим рішенням Київради від 15.07.2004 № 457/1867(в редакції на момент прийняття оспорюваного рішення).

Як вбачається з матеріалів справи, оскаржуване рішення прийняте Київрадою у зв'язку із соціальною напругою, пов'язаною з намірами ТОВ «Айда»здійснити будівництво пункту швидкого харчування на зазначеній земельній ділянці, відповідно до статей 9, 140, 142 Земельного кодексу України, пункту 34 статті 26 Закону України „Про місцеве самоврядування в Україні“, частини 1 статті 35 Закону України „Про регулювання містобудівної діяльності“ та враховуючи лист Дніпровської районної в місті Києві державної адміністрації від 23.05.2012 № 1-11/26-736/5 щодо відновлення на земельній ділянці на вул. Андрія Малишка (навпроти універмагу „Дитячий світ“) зеленої зони парку з влаштуванням дитячих майданчиків, пішохідної алеї з встановленням паркових лав, урн та опор зовнішнього освітлення.

Відповідно до рішення Конституційного Суду України у справі за конституційним поданням Харківської міської ради щодо офіційного тлумачення положень частини другої статті 19, статті 144 Конституції України, статті 25, частини чотирнадцятої статті 46, частин першої, десятої статті 59 Закону України "Про місцеве самоврядування в Україні" (справа про скасування актів органів місцевого самоврядування) від 16.04.2009р. № 7-рп/2009, в аспекті конституційного подання положення частини другої статті 19, статті 144 Конституції України, статті 25, частин першої, десятої статті 59 Закону України "Про місцеве самоврядування в Україні" від 21 травня 1997 року N 280/97-ВР (з наступними змінами) стосовно права органу місцевого самоврядування скасовувати свої раніше прийняті рішення та вносити до них зміни необхідно розуміти так, що *орган місцевого самоврядування має право приймати рішення, вносити до них зміни та/чи скасовувати їх на підставі, в межах повноважень та у спосіб, що передбачені Конституцією та законами України.*

Враховуючи вищезазначене, суд приходить до висновку, що рішення від 12.07.2012р. № 939/8276 прийнято Київрадою на виконання завдань і функцій, покладених на Київраду Конституцією і законами України, для захисту прав територіальної громади міста Києва, від імені цієї громади та в її інтересах, з метою уникнення конфліктних ситуацій у суспільстві, а тому правові підстави для визнання протиправним та скасування оскаржуваного рішення відсутні.

Відповідно до частини першої статті 71 Кодексу адміністративного судочинства України, кожна сторона повинна довести ті обставини, на яких ґрунтуються її вимоги та заперечення, крім випадків, встановлених статтею 72 цього Кодексу.

В адміністративних справах про протиправність рішень, дій чи бездіяльності суб'єкта владних повноважень обов'язок щодо доказування правомірності свого рішення, дії чи бездіяльності покладається на відповідача, якщо він заперечує проти адміністративного позову.

В даному випадку відповідачем доведено правомірність своїх дій.

Враховуючи викладене, суд приходить до висновку про необґрунтованість позовних вимог і відсутність підстав для їх задоволення.

Керуючись ст.ст. 94, 158-163 КАС України суд,-

ПОСТАНОВИВ:

В задоволенні позовних вимог товариства з обмеженою відповідальністю «Айда»відмовити повністю.

Постанова може бути оскаржена в апеляційному порядку шляхом подачі до Окружного адміністративного суду міста Києва апеляційної скарги на постанову протягом десяти днів з дня отримання копії постанови. Копія апеляційної скарги одночасно надсилається особою, яка її подає до Київського апеляційного адміністративного суду.

Якщо апеляційна скарга не була подана у строк, встановлений ст. 186 КАС України, постанова набирає законної сили після закінчення цього строку.

Повний текст постанови складений та підписаний 15.11.2012р.

Суддя

В.П. Шулежко



Категорія справи № 2а-13876/12/2670: **Адміністративні справи (до 01.01.2019); Справи зі спорів з приводу забезпечення сталого розвитку населених пунктів та землекористування, зокрема зі спорів у сфері:; землеустрою; державної експертизи землевпорядної документації; регулювання земельних відносин, у тому числі:.**

Надіслано судом: **не визначено**. Зареєстровано: **22.02.2013**. Оприлюднено: **22.02.2013**.

Номер судового провадження: **не визначено**



КИЇВСЬКИЙ АПЕЛЯЦІЙНИЙ АДМІНІСТРАТИВНИЙ СУД Справа: №
2а-13876/12/2670 Головуючий у 1-й інстанції: Шулежко В.П.

Суддя-доповідач: Пилипенко О.Є.

ПОСТАНОВА

Іменем України

19 лютого 2013 року

м. Київ

Колегія суддів Київського апеляційного адміністративного суду у складі:

головуючого судді - Пилипенко О.Є.,
суддів - Глущенко Я.Б. та Шелест С.Б.,
при секретарі - Паскаль Ю.С.,

розглянувши у відкритому судовому засіданні в м. Києві апеляційну скаргу Товариства з обмеженою відповідальністю "Айда" на постанову Окружного адміністративного суду міста Києва від 12 листопада 2012 року у справі за адміністративним позовом Товариства з обмеженою відповідальністю "Айда" до Київської міської ради про визнання протиправними дій та скасування рішення №939/8276 від 12.07.2012 року, -

ВСТАНОВИЛА:

У жовтні 2012 року позивач - Товариство з обмеженою відповідальністю "Айда" звернувся до Окружного адміністративного суду м. Києва з позовом Київської міської ради про визнання протиправними дій та скасування рішення №939/8276 від 12.07.2012 року, в якому просив визнати незаконним та скасувати рішення Київської міської ради від 12 липня 2012 року № 939/8276 «Про визнання таким, що втратило чинність, рішення Київської міської ради від 15.07.2004 року № 430/1850 «Про продаж земельної ділянки «Про продаж земельної ділянки товариству з обмеженою відповідальністю «Айда» для будівництва та обслуговування пункту швидкого харчування на вул. Андрія Малишка (навпроти універмагу «Дитячий світ») у Дніпровському районі м. Києва».

Постановою Окружного адміністративного суду міста Києва від 12 листопада 2012 року у задоволенні адміністративного позову відмовлено повністю.

Не погоджуючись із прийнятим судовим рішенням позивачем було подано апеляційну скаргу, в якій апелянт просив скасувати постанову Окружного адміністративного суду міста Києва від 12 листопада 2012 року та прийняти нову, якою позовні вимоги задовольнити в повному обсязі. Свої вимоги апелянт обґрунтовує тим, що судом першої інстанції було порушено норми матеріального та процесуального права, що призвело до неправильного вирішення справи.

Заслухавши суддю-доповідача, пояснення представників сторін, перевіrivши матеріали справи, доводи апеляційної скарги, колегія суддів вважає необхідним апеляційну скаргу Товариства з обмеженою відповідальністю «Айда» - задовольнити, постанову Окружного адміністративного суду міста Києва від 12 листопада 2012 року - скасувати та ухвалити нову, якою позовні вимоги Товариства з обмеженою відповідальністю «Айда» задовольнити в повному обсязі, з огляду на наступне.

Згідно ст. 159 КАС України судові рішення повинні бути законним і обґрунтованим. Законним є рішення, ухвалене судом відповідно до норм матеріального права при дотриманні норм процесуального права. Обґрунтованим є рішення, ухвалене судом на підставі повно і всебічно з'ясованих обставин у адміністративній справі, підтверджених такими доказами, які були досліджені в судовому засіданні.

У відповідності до ст. 202 КАС України суд апеляційної інстанції скасовує рішення суду першої інстанції та ухвалює нове якщо встановить порушення норм матеріального або процесуального права, що призвело до неправильного вирішення справи або питання.

Приймаючи рішення про відмову у задоволенні позовних вимог суд першої інстанції виходив з того, що рішення Київської міської ради від 12.07.2012 року № 939/8276 прийнято останньою на виконання завдань і функцій, покладених на Київраду Конституцією і законами України, для захисту прав територіальної громади міста Києва, від імені цієї громади та в її інтересах, з метою уникнення конфліктних ситуацій у суспільстві, а тому правові підстави для визнання протиправним та скасування оскаржуваного рішення відсутні.

Колегія суддів не погоджується з таким висновком суду першої інстанції, оскільки він суперечить нормам чинного законодавства, з огляду на наступне.

Як вбачається з матеріалів справи та встановлено колегією суддів, Київською міською радою 15.07.2004 року прийнято рішення № 430/1850 «Про продаж земельної ділянки ТОВ «Айда» для будівництва та обслуговування пункту швидкого харчування на вул. Андрія Малишка (навпроти універмагу «Дитячий світ») у Дніпровському районі м. Києва» та затверджено умови продажу земельної ділянки.

У подальшому, 21.03.2005 року між Київрадою та ТОВ «Айда» укладено договір купівлі-продажу земельної ділянки в м. Києві Дніпровському районі, по вул. Андрія Малишка (навпроти універмагу «Дитячий світ»). Договір посвідчений приватним нотаріусом Київського МНО ОСОБА_3, зареєстровано в реєстрі за № 196.

На підставі рішення Київради від 15.07.2004 р. № 430/1850 «Про продаж земельної ділянки ТОВ «Айда» для будівництва, експлуатації та обслуговування пункту швидкого харчування на вул. Андрія Малишка (навпроти універмагу „Дитячий світ“) у Дніпровському районі м. Києва» та договору купівлі-продажу від 21.03.2005 року № 196 ТОВ «Айда» видано державний акт на право власності на земельну ділянку, який зареєстровано за №091-8-00046 від 26.07.2005 р.

Листом Головного управління земельних ресурсів виконавчого органу Київради (Київської міської державної адміністрації) від 07.06.2012 року № 06/34/15335 повідомлено Київську міську державну адміністрацію, що на виконання п.14 протоколу № 53 наради щодо вирішення важливих питань з підпорядкованими підрозділами від 31.05.2012 року, Головним управлінням земельних ресурсів опрацьовано питання підготовки проектів рішень Київради про скасування раніше прийнятих рішень по земельних ділянках на вул. Андрія Малишка, 4 та на вул. Степана Руданського, 9-а.

Відповідно до пояснювальної записки начальника Головного управління земельних ресурсів виконавчого органу Київради (Київської міської державної адміністрації), з метою уникнення конфліктних ситуацій у суспільстві, враховуючи те, що дозвіл від 24.03.2008 р. № 0204-Дн на виконання будівельних робіт на земельній ділянці по вул. Андрія Малишка (навпроти універмагу „Дитячий світ“) у Дніпровському районі м. Києва скасовано наказом Інспекції державного архітектурно-будівельного контролю у м. Києві від 05.05.2011 р. № 53"д", зважаючи на соціальну напругу, яка виникла у зв'язку з намірами ТОВ «Айда» здійснити будівництво пункту швидкого харчування на зазначеній земельній ділянці, відповідно до статей 9, 140, 142 Земельного кодексу

України, пункту 34 статті 26 Закону України „Про місцеве самоврядування в Україні”, частини 1 статті 35 Закону України „Про регулювання містобудівної діяльності” та враховуючи лист Дніпровської районної в місті Києві державної адміністрації від 23.05.2012 р. № 1-11/26-736/5 щодо відновлення на земельній ділянці на вул. Андрія Малишка (навпроти універмагу „Дитячий світ”) зеленої зони парку з влаштуванням дитячих майданчиків, пішохідної алеї з встановленням паркових лав, урн та опор зовнішнього освітлення підготовлено даний проект рішення Київської міської ради.

У подальшому, Київська міська державна адміністрація підготувала проект рішення «Про визнання таким, що втратило чинність, рішення Київради від 15.07.2004 р. № 430/1850 «Про продаж земельної ділянки ТОВ «Айда» для будівництва та обслуговування пункту швидкого харчування на вул. Андрія Малишка (навпроти універмагу «Дитячий світ») у Дніпровському районі м. Києва» визнано таким, що втратило чинність рішення Київради від 15.07.2004 р. № 430/1850» та направила вказаний проект для подальшого розгляду у відповідних комісіях Київради, відповідно до регламенту Київради.

Рішенням Київради від 12.07.2012 року № 939/8276 «Про визнання таким, що втратило чинність, рішення Київради від 15.07.2004 р. № 430/1850 «Про продаж земельної ділянки ТОВ «Айда» для будівництва та обслуговування пункту швидкого харчування на вул. Андрія Малишка (навпроти універмагу «Дитячий світ») у Дніпровському районі м. Києва» визнано таким що втратило чинність рішення Київради від 15.07.2004 р. № 430/1850».

Обговорюючи правомірність заявлених позовних вимог колегія суддів приходить до наступного.

Згідно з ч.2 ст.19 Конституції України органи державної влади, та органи місцевого самоврядування, їх посадові особи зобов'язані діяти лише на підставі, в межах повноважень та у спосіб, що передбачені Конституцією та законами України.

Відповідно до ч.1 ст.10 Закону України «Про місцеве самоврядування в Україні» сільські, селищні, міські ради є органами місцевого самоврядування, що представляють відповідні територіальні громади та здійснюють від їх імені та в їх інтересах функції і повноваження місцевого самоврядування, визначені Конституцією України, цим та іншими законами.

Пунктом 34 ч.1 ст. 26 вищезазначеного Закону передбачено, що виключно на пленарних засіданнях сільської, селищної, міської ради вирішуються питання регулювання земельних відносин.

Згідно ст. 59 Закону рада в межах своїх повноважень приймає нормативні та інші акти у формі рішень.

Рішення ради приймається на її пленарному засіданні після обговорення більшістю депутатів від загального складу ради, крім випадків, передбачених цим Законом.

При встановленні результатів голосування до загального складу сільської, селищної, міської ради включається сільський, селищний, міський голова, якщо він бере участь у пленарному засіданні ради, і враховується його голос.

Рішення сільської, селищної, міської ради у п'ятиденний строк з моменту його прийняття може бути зупинено сільським, селищним, міським головою і внесено на повторний розгляд відповідної ради із обґрунтуванням зауважень. Рада зобов'язана у двотижневий строк повторно розглянути рішення. Якщо рада відхилила зауваження сільського, селищного, міського голови і підтвердила попереднє рішення двома третинами депутатів від загального складу ради, воно набирає чинності.

Як вбачається з матеріалів справи, розпорядження Київського міського голови з питань зупинки та перегляду оскарженого рішення відповідно до п.4 ст. 59 цього Закону не приймалося.

Частиною 5 ст. 59 Закону передбачено, що рішення ради нормативно-правового характеру набирають чинності з дня їх офіційного оприлюднення, якщо радою не встановлено більш пізній строк введення цих рішень у дію.

З матеріалів справи вбачається, що Рішення Київської міської ради від 15.07.2004 року «Про продаж земельної ділянки товариству з обмеженою відповідальністю «Айда» для будівництва та

обслуговування пункту швидкого харчування на вул. Андрія Малишка (навпроти універмагу «Дитячий світ») у Дніпровському районі м. Києва» № 430/1850 не є нормативно-правовим актом, а є актом індивідуальної дії.

Правові акти індивідуальної дії - рішення, які є актом одноразового застосування норм права і дію яких поширено на конкретних осіб або які стосуються конкретної ситуації. Як зазначив Конституційний Суд України, за своєю природою ненормативні правові акти, на відміну від нормативних, встановлюють не загальні правила поведінки, а конкретні приписи, звернені до окремого індивіда чи юридичної особи, застосовуються одноразово й після реалізації вичерпують свою дію.

Для реалізації власних повноважень Київською міською радою було прийнято рішення № 138/239 від 04.02.1999 р. «Про порядок набуття чинності та оприлюднення нормативно-правових актів» відповідно до якого рішення Київської міської ради та розпорядження виконавчого органу Київської міської ради - Київської міської державної адміністрації ненормативного характеру, прийняті в межах їх повноважень, набирають чинності з дня їх прийняття, якщо самими рішеннями та розпорядженнями не встановлено пізніший термін введення їх у дію.

Враховуючи, що Рішення відповідача від 15.07.2004 р. прийнято в межах та на підставі норм чинного законодавства, що не заперечується самим відповідачем, колегія суддів Київського апеляційного адміністративного суду вважає, що воно, як акт індивідуальної дії (ненормативного характеру), набрало законної сили в день його прийняття, тобто 15.07.2004 року, а тому рішення Київської міської ради № 939/8276 від 12.07.2012 року не ґрунтуються на нормах чинного законодавства.

Дана правова позиція викладена також у Рішенні Конституційного суду України «У справі за конституційним поданням Харківської міської ради щодо офіційного тлумачення положень частини другої статті 19, статті 144 Конституції України, статті 25, частини чотирнадцятої статті 46, частин першої, десятої статті 59 Закону України "Про місцеве самоврядування в Україні" (справа про скасування актів органів місцевого самоврядування)» від 16.04.2009 року в якому зазначено, що враховуючи, що індивідуально-правові акти, зокрема, місцевих рад є юридичними фактами, на підставі яких у фізичних осіб та юридичних осіб приватного права виникають, змінюються або припиняються конкретні права та обов'язки, одностороннє скасування чи зміна радами цих актів порушує право зазначених осіб на розгляд їх справ відповідно до встановленої Конституцією і законами України процедури.

Оскільки місцеві ради при розгляді таких справ:

а) виступають "суддями" у власних справах, що суперечить загальному принципу права *nemo iudex in propria causa*, згідно з яким жодний орган влади не може бути суддею у власній справі (в цьому разі здійснювати юрисдикційну діяльність);

б) втручаються у виключну сферу судової влади, яка є конституційним гарантом прав людини і громадянина. У Законі України "Про звернення громадян" передбачено подання скарги у порядку підлеглих до вищого органу або посадової особи.

За відсутності позасудового контролю за ненормативними актами (місцеві ради не мають над собою ієрархічної влади в силу специфіки місцевого самоврядування), судовий контроль (статті 8, 55 Конституції України) є єдиною формою вирішення спорів щодо цих актів та захисту прав і законних інтересів громадян та юридичних осіб приватного права. Отже, юрисдикційна діяльність місцевих рад стосовно власних індивідуальних правових актів є неможливою, а тому вона реалізується лише судовими органами.

Враховуючи вищевказане, колегія суддів зазначає, рішення Київської міської ради від 15.07.2004 року, як акт індивідуальної дії, вичерпало свою дію в момент, коли набрало законної сили, адже в той час спричинило для позивача настання певних прав та обов'язків, у зв'язку з чим не може бути скасоване рішенням Київської міської ради.

Окрім того, посилання відповідача на те, що Дозвіл від 24.03.2008 року № 0204-Дн, на виконання будівельних робіт з будівництва пункту швидкого харчування за адресою: вул. Андрія Малишка

(навпроти універмагу «Дитячий світ») у Дніпровському районі м. Києва було скасовано наказом Інспекції державного архітектурно - будівельного контролю у м. Києві № 53 д від 05.05.2011 р. про скасування дозволу на виконання будівельних робіт виданого ТОВ «Айда» № 0204 - Дн від 24.03.2008 р. колегія суддів не бере до уваги з огляду на те, що дане рішення позивачем було оскаржено до Окружного адміністративного суду у м. Києві.

За результатами розгляду Окружним адміністративним судом м. Києва справі № 2-а-12523/11/2670 було винесено постанову від 17.11.2011 року, згідно якої позов ТОВ «Айда» до Інспекції державного архітектурного - будівельного контролю у м. Києві про скасування наказу Інспекції державного архітектурно будівельного контролю у м. Києві № 53 д від 05.05.2011 р. «Про скасування дозволу на виконання будівельних робіт виданого ТОВ «Айда» № 0204 - Дн від 24.03.2008 р.» було задоволено у повному обсязі, а наказ Інспекції державного архітектурно будівельного контролю у м. Києві № 53д від 05.05.2011 р. - скасовано.

Ухвалою Київського апеляційного адміністративного суду від 11.04.2012 року по справі № 2-а-12523/11/2670 апеляційну скаргу Інспекції державного архітектурного -будівельного контролю у м. Києві залишено без задоволення, а постанову Окружного адміністративного суду м. Києва зід 17.11.2011 року - без змін.

З огляду на викладене, колегія суддів дійшла висновку, що судом першої інстанції було не вірно встановлено фактичні обставини справи, надано невірну оцінку дослідженим доказам та порушено норми матеріального і процесуального права, що призвело до неправильного вирішення справи. В зв'язку з цим колегія суддів вважає необхідним апеляційну скаргу Товариства з обмеженою відповідальністю "Айда"- задовольнити, постанову Окружного адміністративного суду міста Києва від 12 листопада 2012 року - скасувати та прийняти нову, якою позовні вимоги Товариства з обмеженою відповідальністю "Айда" задовольнити в повному обсязі.

Керуючись ст.ст. 160, 167, 195, 196, 198, 202, 205, 207, 212, 254 КАС України, колегія суддів, -

ПОСТАНОВИЛА:

Апеляційну скаргу Товариства з обмеженою відповідальністю "Айда"- задовольнити.

Постанову Окружного адміністративного суду міста Києва від 12 листопада 2012 року - скасувати та прийняти нову, якою позовні вимоги Товариства з обмеженою відповідальністю "Айда" задовольнити в повному обсязі.

Визнати незаконним та скасувати рішення Київської міської ради від 12 липня 2012 року № 939/8276 «Про визнання таким, що втратило чинність рішення Київської міської ради від 15.07.2004 року № 430/1850 «Про продаж земельної ділянки «Про продаж земельної ділянки товариству з обмеженою відповідальністю «Айда» для будівництва та обслуговування пункту швидкого харчування на вул. Андрія Малишка (навпроти універмагу «Дитячий світ») у Дніпровському районі м. Києва».

Постанова набирає законної сили з моменту проголошення та може бути оскаржена протягом двадцяти днів з дня її складання в повному обсязі шляхом подачі касаційної скарги безпосередньо до Вищого адміністративного суду України.

Головуючий суддя

О.Є. Пилипенко

Судді

Я.Б. Глущенко

С.Б. Шелест

Дата виготовлення та підписання повного тексту рішення - 19.02.2013 року.

Головуючий суддя

Пилипенко О.Є.

Судді:

Глуценко Я.Б.

С.Б.

Шелест

Категорія справи № 2а-13876/12/2670: **Адміністративні справи (до 01.01.2019); Справи зі спорів з приводу реалізації публічної політики у сферах праці, зайнятості населення та соціального захисту громадян та спорів у сфері публічної житлової політики, зокрема зі спорів щодо; соціального захисту; соціального захисту та зайнятості інвалідів; соціальних послуг, у тому числі:**

Надіслано судом: **03.12.2015**. Зареєстровано: **06.12.2015**. Оприлюднено: **07.12.2015**.

Дата набрання законної сили: **14.12.2015**

Номер судового провадження: **не визначено**



ВИЩИЙ АДМІНІСТРАТИВНИЙ СУД УКРАЇНИ

У Х В А Л А

І М Е Н Е М У К Р А Ї Н И

26 листопада 2015 року

м. Київ

К/800/12810/13

Колегія суддів Вищого адміністративного суду України в складі:

Головуючого, судді Горбатюка С.А. (доповідач) Суддів Мороз Л.Л. Шведа Е.Ю. провівши у касаційному порядку попередній розгляд адміністративної справи за позовом Товариства з обмеженою відповідальністю (далі -ТОВ) "Айда" до Київської міської ради про визнання протиправним та скасування рішення за касаційною скаргою Київської міської ради на постанову Київського апеляційного адміністративного суду від 19 лютого 2013 року

в с т а н о в и л а :

У жовтні 2012 року ТОВ "Айда" в Окружному адміністративному суді м. Києва пред'явило позов до Київської міської ради про визнання протиправним та скасування рішення.

Просило визнати незаконним та скасувати рішення Київської міської ради від 12 липня 2012 року № 939/8276 "Про визнання таким, що втратило чинність, рішення Київської міської ради від 15 липня 2004 року № 430/1850 "Про продаж земельної ділянки товариству з обмеженою відповідальністю "Айда" для будівництва та обслуговування пункту швидкого харчування на вул. Андрія Малишка (навпроти універмагу "Дитячий світ") у Дніпровському районі м. Києва".

Постановою Окружного адміністративного суду м. Києва від 12 листопада 2012 року в задоволенні адміністративного позову відмовлено.

Постановою Київського апеляційного адміністративного суду від 19 лютого 2013 року апеляційну скаргу ТОВ "Айда" задоволено, постанову Окружного адміністративного суду м. Києва від 12 листопада 2012 року скасовано та прийнято нову постанову, якою позовні вимоги задоволено.

Визнано незаконним та скасовано рішення Київської міської ради від 12 липня 2012 року № 939/8276 "Про визнання таким, що втратило чинність, рішення Київської міської ради від 15 липня 2004 року № 430/1850 "Про продаж земельної ділянки товариству з обмеженою відповідальністю "Айда" для будівництва та обслуговування пункту швидкого харчування на вул. Андрія Малишка (навпроти універмагу "Дитячий світ") у Дніпровському районі м. Києва".

Не погоджуючись з рішенням апеляційного суду Київська міська рада подала касаційну скаргу, в якій вказала на те, що оскаржуване рішення у справі прийняте з порушенням норм матеріального права. В

касаційній скарзі просить його скасувати та залишити в силі постанову Окружного адміністративного суду м. Києва від 12 листопада 2012 року.

Відповідно до частини другої статті 220 Кодексу адміністративного судочинства України суд касаційної інстанції переглядає судові рішення судів першої та апеляційної інстанцій у межах касаційної скарги.

Заслухавши суддю-доповідача, обговоривши доводи касаційної скарги та перевіrivши матеріали справи, колегія суддів вважає, що касаційна скарга не підлягає задоволенню.

Судами попередніх інстанцій встановлено, що Київською міською радою 15 липня 2004 року прийнято рішення № 430/1850 "Про продаж земельної ділянки Товариству з обмеженою відповідальністю "Айда" для будівництва та обслуговування пункту швидкого харчування на вул. Андрія Малишка (навпроти універмагу "Дитячий світ") у Дніпровському районі м. Києва" та затверджено умови продажу земельної ділянки.

У подальшому, 21 березня 2005 року між Київською міською радою та ТОВ "Айда" укладено договір купівлі-продажу вказаної земельної ділянки.

На підставі рішення Київської міської ради від 15 липня 2004 року № 430/1850 "Про продаж земельної ділянки Товариству з обмеженою відповідальністю "Айда" для будівництва та обслуговування пункту швидкого харчування на вул. Андрія Малишка (навпроти універмагу "Дитячий світ") у Дніпровському районі м. Києва" та договору купівлі-продажу від 21 березня 2005 року № 196 ТОВ "Айда" видано державний акт на право власності на земельну ділянку.

Листом Головного управління земельних ресурсів виконавчого органу Київської міської ради (Київської міської державної адміністрації) від 07 червня 2012 року № 06/34/15335 повідомлено Київську міську державну адміністрацію, що на виконання пункту 14 протоколу № 53 наради щодо вирішення важливих питань з підпорядкованими підрозділами від 31 травня 2012 року, Головним управлінням земельних ресурсів опрацьовано питання підготовки проектів рішень Київської міської ради про скасування раніше прийнятих рішень щодо земельних ділянок на вул. Андрія Малишка, 4 та на вул. Степана Руданського, 9-а.

Відповідно до пояснювальної записки начальника Головного управління земельних ресурсів виконавчого органу Київської міської ради (Київської міської державної адміністрації), з метою уникнення конфліктних ситуацій у суспільстві, враховуючи те, що дозвіл від 24 березня 2008 року № 0204-Дн на виконання будівельних робіт на земельній ділянці по вул. Андрія Малишка (навпроти універмагу "Дитячий світ") у Дніпровському районі м. Києва скасовано наказом Інспекції державного архітектурно-будівельного контролю у м. Києві від 05 травня 2011 року № 53"д", зважаючи на соціальну напругу, яка виникла у зв'язку з намірами ТОВ "Айда" здійснити будівництво пункту швидкого харчування на зазначеній земельній ділянці, відповідно до статей 9, 140, 142 Земельного кодексу України, пункту 34 статті 26 Закону України "Про місцеве самоврядування в Україні", частини першої статті 35 Закону України "Про регулювання містобудівної діяльності" та враховуючи лист Дніпровської районної в місті Києві державної адміністрації від 23 травня 2012 року № 1-11/26-736/5 щодо відновлення на земельній ділянці на вул. Андрія Малишка (навпроти універмагу "Дитячий світ") зеленої зони парку з влаштуванням дитячих майданчиків, пішохідної алеї з встановленням паркових лав, урн та опор зовнішнього освітлення підготовлено відповідний проект рішення Київської міської ради.

У подальшому, Київською міською державною адміністрацією підготовлено проект рішення "Про визнання таким, що втратило чинність, рішення Київради від 15 липня 2004 року № 430/1850 "Про продаж земельної ділянки ТОВ "Айда" для будівництва та обслуговування пункту швидкого харчування на вул. Андрія Малишка (навпроти універмагу "Дитячий світ") у Дніпровському районі м. Києва", яким пропонувалося визнати таким, що втратило чинність рішення Київської міської ради від 15 липня 2004 року № 430/1850". Цей проект був направлений для подальшого розгляду у відповідних комісіях Київської міської ради відповідно до Регламенту Ради.

Вказаний проект рішення був розглянутий на засіданні сесії Київської міської ради 12 липня 2012 року і прийнято рішення № 939/8276 "Про визнання таким, що втратило чинність, рішення Київради

від 15 липня 2004 року № 430/1850 "Про продаж земельної ділянки ТОВ "Айда" для будівництва та обслуговування пункту швидкого харчування на вул. Андрія Малишка (навпроти універмагу "Дитячий світ") у Дніпровському районі м. Києва" визнано таким що втратило чинність рішення Київради від 15 липня 2004 року № 430/1850".

Відповідно до частини першої статті 10 Закону України "Про місцеве самоврядування в Україні" сільські, селищні, міські ради є органами місцевого самоврядування, що представляють відповідні територіальні громади та здійснюють від їх імені та в їх інтересах функції і повноваження місцевого самоврядування, визначені Конституцією України, цим та іншими законами.

Пунктом 34 частини першої статті 26 значеного Закону передбачено, що виключно на пленарних засіданнях сільської, селищної, міської ради вирішуються питання регулювання земельних відносин.

Згідно з частинами першою, другою та четвертою статті 59 цього ж Закону рада в межах своїх повноважень приймає нормативні та інші акти у формі рішень.

Рішення ради приймається на її пленарному засіданні після обговорення більшістю депутатів від загального складу ради, крім випадків, передбачених цим Законом. При встановленні результатів голосування до загального складу сільської, селищної, міської ради включається сільський, селищний, міський голова, якщо він бере участь у пленарному засіданні ради, і враховується його голос.

Рішення сільської, селищної, міської ради у п'ятиденний строк з моменту його прийняття може бути зупинено сільським, селищним, міським головою і внесено на повторний розгляд відповідної ради із обґрунтуванням зауважень. Рада зобов'язана у двотижневий строк повторно розглянути рішення. Якщо рада відхилила зауваження сільського, селищного, міського голови і підтвердила попереднє рішення двома третинами депутатів від загального складу ради, воно набирає чинності.

Як вбачається з матеріалів справи розпорядження Київським міським головою з питань зупинки та перегляду оскаржуваного рішення відповідно до частини четвертої статті 59 цього Закону не приймалось.

Водночас, частиною п'ятою статті 59 Закону передбачено, що рішення ради нормативно-правового характеру набирають чинності з дня їх офіційного оприлюднення, якщо радою не встановлено більш пізній строк введення цих рішень у дію.

З матеріалів справи вбачається, що рішення Київської міської ради від 15 липня 2004 року "Про продаж земельної ділянки товариству з обмеженою відповідальністю "Айда" для будівництва та обслуговування пункту швидкого харчування на вул. Андрія Малишка (навпроти універмагу "Дитячий світ") у Дніпровському районі м. Києва" № 430/1850 не є нормативно-правовим актом, а є актом індивідуальної дії.

Правові акти індивідуальної дії - це рішення, які є актом одноразового застосування норм права і дію яких поширено на конкретних осіб або які стосуються конкретної ситуації.

Конституційний Суд України у своєму рішенні № 7-рп/2009 від 16 квітня 2009 року у справі за конституційним поданням Харківської міської ради щодо офіційного тлумачення положень частини другої статті 19, статті 144 Конституції України, статті 25, частини чотирнадцятої статті 46, частин першої, десятої статті 59 Закону України "Про місцеве самоврядування в Україні"

(справа про скасування актів органів місцевого самоврядування) вказав на те, що в Конституції України закріплено принцип, за яким права і свободи людини та їх гарантії визначають зміст і спрямованість діяльності держави, яка відповідає перед людиною за свою діяльність (стаття 3). Органи місцевого самоврядування є відповідальними за свою діяльність перед юридичними і фізичними особами (стаття 74 Закону). Таким чином, органи місцевого самоврядування не можуть скасовувати свої попередні рішення, вносити до них зміни, якщо відповідно до приписів цих рішень виникли правовідносини, пов'язані з реалізацією певних суб'єктивних прав та охоронюваних законом інтересів, і суб'єкти цих правовідносин заперечують проти їх зміни чи припинення. Це є "гарантією стабільності суспільних відносин" між органами місцевого самоврядування і громадянами,

породжуючи у громадян впевненість у тому, що їхнє існуюче становище не буде погіршене прийняттям більш пізнього рішення.

Ненормативні правові акти органу місцевого самоврядування є актами одноразового застосування, вичерпують свою дію фактом їхнього виконання, тому вони не можуть бути скасовані чи змінені органом місцевого самоврядування після їх виконання.

Для реалізації власних повноважень Київською міською радою було прийнято рішення № 138/239 від 04 лютого 1999 року "Про порядок набуття чинності та оприлюднення нормативно-правових актів" відповідно до якого рішення Київської міської ради та розпорядження виконавчого органу Київської міської ради - Київської міської державної адміністрації ненормативного характеру, прийняті в межах їх повноважень, набирають чинності з дня їх прийняття, якщо самими рішеннями та розпорядженнями не встановлено пізніший термін введення їх у дію.

Рішення Київською міською радою від 15 липня 2004 року прийнято в межах та на підставі норм чинного законодавства і воно, як акт індивідуальної дії, набрало законної сили в день його прийняття. Крім того, воно виконано шляхом укладення між Київською міською радою та ТОВ "Айда" договору купівлі-продажу земельної ділянки та видачі останньому державного акту на право власності земельну ділянку.

За таких обставин це рішення органу місцевого самоврядування, як акт індивідуальної дії, вичерпало свою дію внаслідок його виконання та виникнення у позивача певних прав та обов'язків щодо об'єкту нерухомого майна - земельної ділянки, у зв'язку з чим не могло бути скасовано Київською міською радою.

Тому, оскаржене рішення Київською міською радою прийнято не на підставі, не у межах та не у спосіб, що передбачені законом.

Суд апеляційної інстанції правильно вказав на це та обгрунтовано визнав неправомірним і скасував його.

Рішення суду апеляційної інстанції є законним і обгрунтованим, підстав для його скасування або зміни немає.

Доводи касаційної скарги не спростовують висновки суду апеляційної інстанції та встановлених обставин справи.

Відповідно частини першої статті 224 Кодексу адміністративного судочинства України суд касаційної інстанції залишає касаційну скаргу без задоволення, а судові рішення - без зміни, якщо визнає, що суди першої та апеляційної інстанцій не допустили порушень норм матеріального і процесуального права при ухваленні судових рішень чи вчиненні процесуальних дій.

На підставі викладеного, керуючись статтями 210, 220, 220-1, 230 Кодексу адміністративного судочинства України, колегія суддів

у х в а л и л а :

Касаційну скаргу Київської міської ради залишити без задоволення, а оскаржувану постанову Київського апеляційного адміністративного суду від 19 лютого 2013 року у справі за позовом Товариства з обмеженою відповідальністю "Айда" до Київської міської ради про визнання протиправним та скасування рішення - без зміни.

Ухвала набирає законної сили через п'ять днів після направлення її копії особам, які беруть участь у справі.

Судді

Горбатюк С.А.

Мороз Л.Л.

Швед Е.Ю.



08/231-2197/np
01.09.2020



КИЇВСЬКА МІСЬКА РАДА

XI сесія VIII скликання

РІШЕННЯ

№ _____

Про викуп земельної ділянки на вул. Андрія Малишка (навпроти універмагу «Дитячий світ») у Дніпровському районі м. Києва для суспільних потреб

Київська міська рада
Департамент
земельних ресурсів

Регістраційний номер:
519238424
Дата: **27.08.2020**



Відповідно до пункту 34 частини першої статті 26 Закону України «Про місцеве самоврядування в Україні», пункту «г» статті 9, пункту «г» статті 140, статей 146, 151, 153 Земельного кодексу України, статей 5, 7, 9-14 Закону України «Про відчуження земельних ділянок, інших об'єктів нерухомого майна, що на них розміщені, які перебувають у приватній власності, для суспільних потреб чи з мотивів суспільної необхідності», у зв'язку із необхідністю використання земельних ділянок площами 0,4 га та 0,4909 га у Дніпровському районі м. Києва для суспільних потреб – створення майданчику відпочинку, Київська міська рада

ВИРІШИЛА:

1. Викупити у товариства з обмеженою відповідальністю «АЙДА» (ідентифікаційний код юридичної особи – 22920043) для суспільних потреб земельну ділянку площею 0,1207 га (кадастровий номер: 8000000000:66:099:0033) вул. Андрія Малишка (навпроти універмагу «Дитячий світ») у Дніпровському районі м. Києва для суспільних потреб – створення майданчику відпочинку.

2. Доручити Департаменту земельних ресурсів виконавчого органу Київської міської ради (Київської міської державної адміністрації):

2.1. В установленому законом порядку письмово повідомити товариство з обмеженою відповідальністю «АЙДА» про викуп земельної ділянки, зазначеної у пункті 1 цього рішення, для суспільних потреб – створення майданчику відпочинку.

2.2. Запропонувати товариству з обмеженою відповідальністю «АЙДА» у місячний строк повідомити про надання згоди на проведення переговорів або відмову в проведенні переговорів щодо умов викупу земельної ділянки, зазначеної у пункті 1 цього рішення.

3. У разі надання товариством з обмеженою відповідальністю «АЙДА» згоди на проведення переговорів щодо умов викупу земельної ділянки, зазначеної у пункті 1 цього рішення, доручити Департаменту земельних ресурсів виконавчого органу Київської міської ради (Київської міської державної адміністрації):

3.1. Вжити організаційно-правових заходів щодо проведення переговорів стосовно визначення викупної ціни земельної ділянки, забезпечити проведення експертної грошової оцінки земельної ділянки, погодження істотних умов договору про викуп земельної ділянки, а також вчиняти інші передбачені законодавством дії з метою викупу земельної ділянки, зазначеної у пункті 1 цього рішення.

3.2. Подати на затвердження Київської міської ради розмір викупної ціни земельної ділянки, зазначеної у пункті 1 цього рішення.

4. Офіційно оприлюднити це рішення відповідно до законодавства України.

5. Контроль за виконання цього рішення покласти на постійну комісію Київської міської ради з питань містобудування, архітектури та землекористування.

Київський міський голова

Віталій КЛИЧКО

ПОЯСНЮВАЛЬНА ЗАПИСКА

до проекту рішення Київської міської ради
«Про викуп земельної ділянки на вул. Андрія Малишка (навпроти універмагу «Дитячий світ») у Дніпровському районі м. Києва для суспільних потреб»

1. Обґрунтування необхідності прийняття рішення.

Проект рішення «Про викуп земельної ділянки на вул. Андрія Малишка (навпроти універмагу «Дитячий світ») у Дніпровському районі м. Києва для суспільних потреб» розроблено відповідно до Закону України «Про відчуження земельних ділянок, інших об'єктів нерухомого майна, що на них розміщені, які перебувають у приватній власності, для суспільних потреб чи з мотивів суспільної необхідності» та на виконання п. 2 та п. 6 Протоколу № 19 доручень, напрацьованих за результатами доповіді співголови Комісії з перевірки інформації щодо об'єктів будівництва, які викликають суспільний резонанс на території міста Києва щодо вжиття першочергових заходів реагування на об'єкт будівництва на просп. Броварський у Дніпровському районі міста Києва від 10.08.2020 року.

Місцеві мешканці та активісти виступають проти забудови вказаної території та з огляду на значну недостатність у Дніпровському районі м. Києва озелених територій загального користування та місць для відпочинку громадян наполягають, щоб Київська міська рада викупила цю земельну ділянку для суспільних потреб з метою створення на ній майданчика відпочинку.

2. Цілі та завдання прийняття рішення

Цілями та завданнями прийняття даного рішення є підвищення ефективності використання земель територіальної громади м. Києва, забезпечення прав та інтересів територіальної громади міста Києва шляхом здійснення викупу земельної ділянки площею 0,1207 га (кадастровий номер: 8000000000:66:099:0033) на вул. Андрія Малишка (навпроти універмагу «Дитячий світ») у Дніпровському районі м. Києва для суспільних потреб – створення майданчику відпочинку.

3. Загальна характеристика та основні положення проекту рішення

Проект рішення передбачає:

- викуп у товариства з обмеженою відповідальністю «АЙДА» (ідентифікаційний код юридичної особи – 22920043) земельної ділянки площею 0,1207 га (кадастровий номер: 8000000000:66:099:0033) на вул. Андрія Малишка (навпроти універмагу «Дитячий світ») у Дніпровському районі м. Києва для суспільних потреб – створення майданчику відпочинку;

ПОДАННЯ:

Заступник голови Київської міської
державної адміністрації



Вячеслав НЕПОП

Директор Департаменту земельних
ресурсів виконавчого органу
Київської міської ради (Київської
міської державної адміністрації)



Петро ОЛЕНИЧ

Заступник директора Департаменту –
начальник юридичного управління
Департаменту земельних
ресурсів виконавчого органу
Київської міської ради (Київської
міської державної адміністрації)



Алла ВАСИЛЕНКО

ПОГОДЖЕНО:

Постійна комісія Київської міської ради
з питань містобудування, архітектури
та землекористування

Голова

Олександр МІЩЕНКО

Секретар

Іван КАРТАВИЙ

Начальник управління правового
забезпечення діяльності
Київської міської ради

Ганна ГАРШИНА

- доручення Департаменту земельних ресурсів виконавчого органу Київської міської ради (Київської міської державної адміністрації): в установленому законом порядку письмово повідомити товариство з обмеженою відповідальністю «АЙДА» про викуп земельної ділянки для суспільних потреб – створення майданчика відпочинку; запропонувати товариству з обмеженою відповідальністю «АЙДА» у місячний строк повідомити про надання згоди або відмову на проведення переговорів щодо умов викупу зазначеної земельної ділянки;

- у разі надання товариством з обмеженою відповідальністю «АЙДА» згоди на проведення переговорів щодо умов викупу вказаної земельної ділянки, доручити Департаменту земельних ресурсів виконавчого органу Київської міської ради (Київської міської державної адміністрації): вжити організаційно-правових заходів щодо проведення переговорів стосовно визначення викупної ціни земельної ділянки, погодження істотних умов договору про викуп земельної ділянки, забезпечити проведення експертної грошової оцінки земельної ділянки, що підлягає викупу, а також вчиняти інші передбачені законодавством дії з метою викупу земельної ділянки; подати на затвердження Київської міської ради розмір викупної ціни вказаної земельної ділянки.

4. Стан нормативно-грошової бази у даній сфері правового регулювання

Даний проект рішення відповідно до Закону України «Про місцеве самоврядування в Україні», Земельного кодексу України, Закону України «Про відчуження земельних ділянок, інших об'єктів нерухомого майна, що на них розміщені, які перебувають у приватній власності, для суспільних потреб чи з мотивів суспільної необхідності».

5. Фінансове-економічне обґрунтування

Реалізація цього рішення не потребує додаткових витрат із бюджету міста Києва, оскільки останній є організаційно-розпорядчим актом, спрямованим на опрацювання та вирішення порушених у проекті рішення питань Департаментом земельних ресурсів виконавчого органу Київської міської ради (Київської міської державної адміністрації), який, у свою чергу, при поетапній реалізації заходів, передбачених проектом рішення, обрахує потребу у додатковому фінансуванні та у встановленому порядку подасть відповідні документи для розгляду Київської міської ради.

6. Прогноз соціально-економічних та інших наслідків прийняття рішення

Прийняття даного рішення дозволить забезпечити використання земельної ділянки на вул. Андрія Малишка (навпроти універмагу «Дитячий світ») у Дніпровському районі м. Києва для суспільних потреб – створення майданчика відпочинку, сприятиме зняттю соціальної напруги щодо забудови цієї земельної ділянки, дозволить територіальній громаді захистити свої

конституційні права, сприятиме підвищення рівня благоустрою та озеленення території у Дніпровському районі м. Києва.

7. Суб'єкти подання та доповідач проекту рішення

Суб'єктом подання даного проекту рішення є Департамент земельних ресурсів виконавчого органу Київської міської ради (Київської міської державної адміністрації).

Директор Департаменту
земельних ресурсів



Петро ОЛЕНИЧ



**Заступник міського голови –
секретар Київської міської ради**

Міщенко О.Г.
Гаршиній Г.А.

Прошу розглянути проект рішення від 01.09.2020
№08/231- 2197/ПР в установленому порядку.

Пихтіній О.М.

Для контролю за проходженням та тиражування.

Володимир ПРОКОПІВ

“02” вересня 2020 року
№ 08/231 – 2197/ПР



08/231-2197/MP
01.09.2020

ВИКОНАВЧИЙ ОРГАН КИЇВСЬКОЇ МІСЬКОЇ РАДИ
(КИЇВСЬКА МІСЬКА ДЕРЖАВНА АДМІНІСТРАЦІЯ)

ДЕПАРТАМЕНТ ЗЕМЕЛЬНИХ РЕСУРСІВ

вул. Хрещатик, 32-а, м. Київ, 01601, тел. (044) 279 58 72, ф. (044) 288 07 57,
КБУ "Контактний центр міста Києва" (044) 15 51, E-mail: : dzr@kmda.gov.ua Код ЄДРПОУ 26199097

01.09.2020 № 05715-СЛ-10464

на № _____ від _____

Заступнику міського голови –
секретарю Київради
В. ПРОКОПІВУ

Шановний Володимире Володимировичу!

Департамент земельних ресурсів виконавчого органу Київської міської ради (Київської міської державної адміністрації) відповідно до пункту 3 статті 26 Регламенту Київської міської ради, затвердженого рішенням Київської міської ради від 07.07.2016 № 579/579, направляє проект рішення Київської міської ради «Про викуп земельної ділянки на вул. Андрія Малишка (навпроти універмагу «Дитячий світ») у Дніпровському районі м. Києва для суспільних потреб» (519238424) для подальшого опрацювання.

Додатки: проект рішення 519238424 на 2 арк. в 1 примірнику;
пояснювальна записка на 3 арк. в 1 примірнику;
витяг з бази даних міського земельного кадастру від 27.08.2020 на 1 арк. в 1 примірнику;
матеріали супутникової фотозйомки на 1 арк. в 1 примірнику;
витяг з Державного земельного кадастру про земельну ділянку від 25.08.2020 № НВ-0005507362020 на 3 арк. в 1 примірнику;
інформація з Державного реєстру речових прав на нерухоме майно та Реєстру прав власності на нерухоме майно, Державного реєстру Іпотек, Єдиного реєстру заборон відчуження об'єктів нерухомого майна щодо об'єкта нерухомого майна від 26.08.2020 № 221509356 на 1 арк. в 1 примірнику.

З повагою

Директор

Петро ОЛЕНИЧ

Держ. акт
09-8-00046
від 26.07.2005



ДЕРЖАВНИЙ АКТ на право власності на земельну ділянку



Державний акт на право власності на земельну ділянку видано товариству з обмеженою відповідальністю "АЙДА" (персона, ім'я, по батькові громадянина України, можливого громадянина, особи без

громадянства, утвореної особою, від спільників земельної ділянки або нею (персональні особи) який (яка) проживає (знаходиться) М. Київ, вул. Магістральна, 28 (адреса - міське провадження, місцеве самоврядування)

і на підставі рішення органу державної влади або органу місцевого самоврядування, договору купівлі-продажу рішення Київської міської ради від 15.07.2004 №430/1850 та договір купівлі-продажу земельної ділянки від 21.03.2005 №196 (назва органу, дата і номер рішення)

є власником земельної ділянки площею 1207 кв.м. (гектари або кв. метри) у межах згідно з планом (у разі виникнення права спільної власності на земельну ділянку до акта додається список її співвласників).

Земельна ділянка розташована на вул. Андрія Малишка (напроти підприємству "Дитячий світ") у Дніпровському районі м. Києва (адреса-вулиця, місцевий округ, район, область)

Цільове призначення (використання) земельної ділянки для будівництва, ссупутаті та обслуговування вузлу швидкого харчування

Державний акт складено у двох примірниках, перший з яких передано власнику земельної ділянки, другий зберігається в Головному управлінні земельних ресурсів виконавчого органу Київської міської ради (Київської міської державної адміністрації) (назва державного органу земельних ресурсів)

Акт зареєстровано в Книзі записів реєстрації державних актів на право власності на землю та на право постійного користування землею, договорів оренди землі за № 28-2-005

Голова Київської міської ради
(назва виконавчого органу державної адміністрації або органу місцевого самоврядування)
М.П. О. Омільченко (підпис)
Начальник Головного управління земельних ресурсів виконавчого органу Київської міської ради (Київської міської державної адміністрації)
А. Мухомиков (підпис)

СПИСОК Серія КВ № 132298 співвласників земельної ділянки

№ п/п	Прізвище, ім'я та по батькові громадянина, особи без громадянства, назва юридичної особи	Адреса співвласника	Частка у спільній власності
-------	--	---------------------	-----------------------------

Голова (назва місцевої державної адміністрації або органу місцевого самоврядування)
М.П. _____ (підпис)
Начальник (назва виконавчого органу державної адміністрації або органу місцевого самоврядування)
_____ (підпис)

**ПЛАН
меж земельної ділянки**

Кадастровий номер земельної ділянки 8000000000 66.099-0033

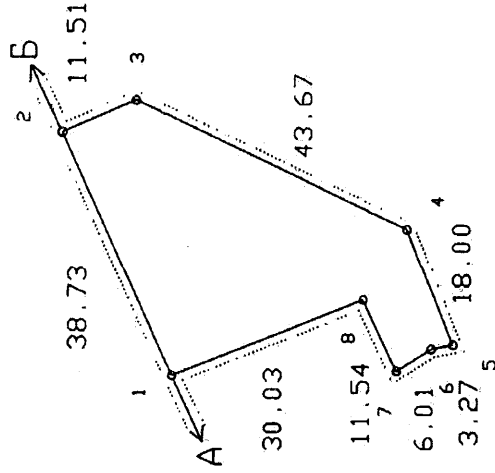

1207 кв.м.

ОПИС МЕЖ

а Землі загального користування (вул. Андрія Малишка)

б Комунальне підприємство по утриманню зеленні насаджень Дніпровського району

в А

г

д

е

Начальник Головного управління земельних ресурсів виконавчого управління (відділу) земельних ресурсів органу Київської міської ради (Київської міської державної адміністрації)

М.П.

А. Мухомілова
(підпис)

Масштаб 1:1000

ДОГОВІР

купівлі-продажу земельної ділянки

Місто Київ, двадцять першого березня дві тисячі п'ятого року

Київська міська рада (м Київ, вул Хрещатик, 36) - далі у тексті - "Продавець", в особі Київського міського голови Омельченка Олександра Олександровича, який діє на підставі ст 42 Закону України "Про місцеве самоврядування в Україні" - з однієї сторони, та Товариство з обмеженою відповідальністю "АЙДА" (код ЄДРПОУ 22920043, м Київ, вул Магістральна, 28, зареєстровано Харківською районною державною адміністрацією м Києва 18 01 1995р за № 22920043) - далі у тексті - "Покупець", в особі представника Купріянової Тетяни Петрівни (код ДРФО 1717207766, мешкає м Київ, просп Броварський, 87), яка діє на підставі довіреності, виданої приватним нотаріусом Київського міського нотаріального округу Козоріз ЛМ 18 03 2005р по реєстру за № 651,- з другої сторони, які разом іменуються "Сторони" та кожна окремо як "Сторона", уклали цей Договір про таке

1. Предмет договору

1 1 Продавець на підставі рішення Київської міської ради від 15 07 2004р № 430/1850 продав, а Покупець купив земельну ділянку (кадастровий номер 8000000000:66:099:033) площею 0,1207 (нуль цілих і одна тисяча двісті сім десятитисячних) га на вул. Андрія Малишка (навпроти універмагу "Дитячий світ") у Дніпровському районі м. Києва, у межах, які перенесені у натуру (на місцевість) і зазначені у технічній документації земельної ділянки

Земельна ділянка, що продається, на підставі статті 13 Конституції України, статті 34 Закону України "Про власність" належить до земель державної власності, повноваження щодо розпорядження якими здійснює Київська міська рада згідно з пунктом 12 Перехідних положень Земельного кодексу України

1 2 Земельна ділянка, зазначена в п 1 1, продається для будівництва, експлуатації та обслуговування пункту швидкого харчування.

2. Ціна продажу земельної ділянки, строки і порядок оплати

2 1 Ціна продажу земельної ділянки (без урахування податку на додану вартість) за цим Договором становить 1227610 (один мільйон двісті двадцять сім тисяч шістсот десять) грн. 00 коп.

В рахунок цієї суми Покупцем було сплачено Продавцеві аванс у розмірі 231588 (двісті тридцять одна тисяча п'ятсот вісімдесят вісім) грн. 62 коп.

2 2 Решта вартості земельної ділянки у сумі 996021 (дев'ятсот дев'яносто шість тисяч двадцять одна) грн. 38 коп. має бути сплачена Покупцем впродовж десяти банківських днів від дня нотаріального посвідчення цього Договору на р/р 37116001002659 УДК в м Києві, МФО 820019, код ЄДРПОУ 26199097 (одержувач УДК в м Києві /Головне управління земельних ресурсів КМДА), КЕКД 33010000

3. Обов'язки Сторін

3.1. Покупець зобов'язаний:

3 1 1 Сплатити грошові суми в строки, у порядку та в розмірах, що передбачені розділом другим цього Договору

3 1 2 Надавати Продавцю необхідні матеріали, відомості, документи тощо для укладення та виконання умов цього Договору

3 1 3 Виконувати обов'язки власника земельної ділянки відповідно до чинного законодавства України і використовувати земельну ділянку за цільовим призначенням

3 1 4 З дня виникнення права власності на земельну ділянку, придбану за цим Договором, сплачувати земельний податок у розмірах і порядку, передбачених чинним законодавством України про плату за землю



3 1 5 Забезпечувати вільний доступ до земельної ділянки для контролю за дотриманням власником умов продажу земельної ділянки. ЯМ

3 1 6. За наявності необхідності, самостійно у порядку, визначеному законодавством, розрахувати і сплатити до бюджету податок на додану вартість, пов'язаний із придбанням земельної ділянки. ЯМ, 101

3.2. Продавець зобов'язаний:

Після повної сплати Покупцем суми, зазначеної у розділі другому цього Договору, та пені за прострочення платежів (при наявності такої пені), оформити Покупцеві державний акт на право власності на земельну ділянку. За 30

4. Відповідальність Сторін

4 1. У випадку невиконання Покупцем умов цього Договору Продавець має право розірвати цей Договір у встановленому порядку і вимагати відшкодування збитків, спричинених його розірванням (підготовка технічної документації земельної ділянки, яка підлягає продажу, оплата вартості виконання експертної грошової оцінки, послуг спеціалістів)

4.2 У випадку прострочення Покупцем виконання зобов'язань, встановлених умовами розділу другого цього Договору, за кожний день прострочення платежу Покупець сплачує Продавцю пеню у розмірі 0,5 (нуль цілих і п'ять десятків) відсотка від суми простроченого платежу.

4.3 Сплата пені не звільняє Покупця від виконання зобов'язання, встановленого умовами розділу другого цього Договору.

4.4. У випадку невиконання Продавцем умов цього Договору, Покупець має право вимагати виконання Продавцем своїх обов'язків належним чином, а також відшкодування збитків, завданих затримкою виконання, або має право розірвати цей Договір у встановленому порядку і вимагати відшкодування збитків, спричинених його розірванням.

4 5. При розірванні цього Договору з вини Продавця суми, сплачені Покупцем Продавцю на виконання цього Договору, включаючи суму авансу(ів), повертаються йому Продавцем в повному обсязі Покупець також має право на компенсацію збитків, спричинених розірванням цього Договору з вини Продавця.

4 6. При розірванні цього Договору з незалежних від Сторін причин суми, сплачені Покупцем Продавцю на виконання цього Договору, включаючи суму авансу, повертаються Покупцю за виключенням витрат, пов'язаних з оформленням Договору (підготовка технічної документації земельної ділянки, яка підлягає продажу, оплата вартості виконання експертної грошової оцінки, послуг спеціалістів).

4 7 Відповідальність та права Сторін, що не передбачені цим Договором, встановлюються законодавством України.

5. Гарантії та претензії

5.1. Продавець гарантує, що земельна ділянка, яка є предметом цього Договору, не віднесена до земель, що не можуть бути передані у колективну та приватну власність відповідно до законодавства України, що зазначена земельна ділянка у спорі, під арештом і заборонаю відчуження не перебуває, що вона вільна від обмежень щодо використання її за цільовим призначенням (застава, оренда, сервітуту тощо), а також, що зазначена земельна ділянка вільна від будь-яких майнових прав і претензій третіх осіб, про які на момент підписання цього договору Продавець чи Покупець не могли не знати

5.2 Покупець до підписання цього Договору ознайомився з рішенням Київради, на підставі якого відчужується земельна ділянка, що є предметом цього Договору, оглянув земельну ділянку в натурі та ознайомився з технічною документацією земельної ділянки.

6. Перехід права власності на земельну ділянку

6.1 Обов'язок Продавця передати земельну ділянку Покупцю вважається виконаним і право власності на земельну ділянку переходить до Покупця після повної сплати вартості даної земельної ділянки відповідно до розділу другого цього Договору, пені за прострочення платежів (при наявності такої пені) та одержання Покупцем державного акта на право власності на землю

6.2 З виникненням у Покупця права власності на земельну ділянку встановлений раніше правовий режим користування земельною ділянкою втрачає чинність

7. Ризик випадкового погіршення або випадкового псування земельної ділянки

Ризик випадкового погіршення або випадкового псування земельної ділянки несе Покупець з моменту переходу до нього права власності

8. Вирішення спорів

Всі спори, що виникають при виконанні умов цього Договору вирішуються шляхом переговорів або судами України

9. Зміни умов Договору та його розірвання

9.1 Внесення змін та доповнень до цього Договору здійснюється за погодженням Сторін і оформлюється у письмовій формі з їх нотаріальним посвідченням

9.2 Розірвання цього Договору здійснюється у випадках та у порядку, передбачених законодавством України

9.3 Розірвання цього Договору не поновлює правового режиму користування земельною ділянкою, для якого припинена відповідно до умов п 6.2 цього Договору Використання земельної ділянки буде здійснюватись згідно з відповідним рішенням Київської міської ради У цьому випадку Покупець має переважне право на встановлення режиму користування земельною ділянкою на умовах не гірше встановлених режимом користування земельною ділянкою, який припинив свою дію відповідно до п 6.2 цього Договору

10. Інші положення

10.1 Витрати, пов'язані з нотаріальним посвідченням цього Договору, сплачує Покупець Зазначені витрати не входять до сум, які Покупець повинен сплатити відповідно до його зобов'язань, встановлених умовами розділу другого цього Договору

10.2 Цей Договір і документ(и) про сплату коштів, передбачених розділом другим цього Договору, є підставою оформлення державного акта на право власності на землю

10.3 Договір складено і підписано у трьох примірниках один - для зберігання у Київському міському нотаріальному архіві та по одному - для кожної із Сторін

Підписи

Київський міський голова

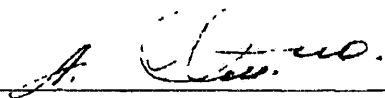

Покупець

Місто Ки-



Ів. 21 березня 2005 року цей договір посвідчено мною, Щербаковим В.З., приватним нотаріусом Київського міського нотаріального округу. Договір підписано сторонами у моїй присутності. Особу громадян, які підписали договір, встановлено, їх дієздатність, правоздатність та дієздатність Київської міської ради, повноваження представників і право Київської міської ради на продаж земельної ділянки, що відчужується, перевірено. Відповідно до статті 210 Цивільного кодексу України цей договір підлягає державній реєстрації.



Зареєстровано в реєстрі за № 196

Справлено плату.

Приватний нотаріус Київського міського нотаріального округу

Щербаков

Щербаков В.З.

Державна реєстрація цього договору проведена шляхом внесення нотаріусом запису до Державного реєстру правочинів (реєстраційний № 504904).

Договір набув чинності з 21 БЕР 2005.



Приватний нотаріус

Щербаков

Щербаков В.З.

використано спеціальні бланки серія ВСА № 338698; № 338699; № 338700

Процито, пронумеровано, скріплено підписом і печаткою 2 (два) аркуші.

Приватний нотаріус *Щербаков* Щербаков В.З.

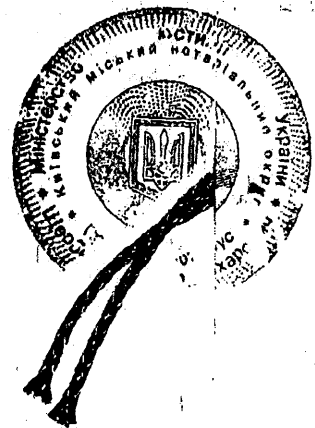



ВИКОНАВЧИЙ ОРГАН КИЇВСЬКОЇ МІСЬКОЇ РАДИ
(КИЇВСЬКА МІСЬКА ДЕРЖАВНА АДМІНІСТРАЦІЯ)
ДЕПАРТАМЕНТ ЗЕМЕЛЬНИХ РЕСУРСІВ

01601, м. Київ, вул. Хрещатик, 32а

тел.

АКТ

обстеження земельної ділянки

№ 17-2/III-04 від 26.12.2017 м. Київ

Обстеження земельної ділянки за адресою: м. Київ, вул. Андрія Малишка (напроти універмагу «Дитячий світ») (кадастровий номер 8000000000.66:099-0033) у Дніпровському районі м. Києва (код земельної ділянки)

проведене посадовою особою Департаменту земельних ресурсів відповідно до Порядку здійснення самоврядного контролю за використанням і охороною земель м. Києва, затвердженого рішенням сесії Київської міської ради від 25.09.2003р. № 16/890, ст. ст. 187, 189 Земельного кодексу України головним спеціалістом Куцьовом Євгеном Вадимовичем (посада, прізвище, ім'я, по батькові) на підставі порядку здійснення самоврядного контролю за використанням та охороною земель в м. Києві, затвердженого рішенням Київради від 25.09.2003 № 16/890 та листа Київської міської прокуратури № 4 від 15.12.2017 № 47-10317вхр17.

(дата, номер)

в присутності

(посада, прізвище, ім'я, по батькові представника суб'єкта господарювання)

В ході обстеження встановлено:

- дані про земельну ділянку та її стан:
Вид документа на користування: держаний акт на право власності на земельну ділянку від 26.07.2005 № 09-08-00046
Цільове призначення: для будівництва, експлуатації та обслуговування пункту швидкого харчування
Фактичне використання: вільна, частково в межах відводу розмінені торговельні павільйони
Площа згідно відводу: 0.1207 га
Площа по факту: 0.1207 га
Економіко-планувальна зона: 537
Базова вартість 1 кв. м. земельної ділянки: 1043.42 грн
Плата за землю згідно довідки підприємства: не надана

- результати обстеження, здійсненого шляхом проведення візуального контролю за здійснення самоврядного контролю за використанням та охороною земель в м. Києві, затвердженого рішенням Київради від 25.09.2003 № 16/890 та листа Київської міської прокуратури № 4 від 15.12.2017 № 47-10317вхр17 встановлено наступне:

На підставі рішення Київської міської ради від 15.07.2004 № 430/1850 та договору купівлі-продажу земельної ділянки від 21.03.2005 № 196 земельна ділянка площею 0.1207 га на вул. Андрія Малишка (напроти універмагу «Дитячий світ») у Дніпровському районі (кадастровий номер 8000000000.66:099-0033) продана у власність товариству з обмеженою відповідальністю «АЙДА» для будівництва, експлуатації та обслуговування пункту швидкого харчування. Було зареєстровано державний акт на право власності на земельну ділянку від 26.07.2005 № 09-8-00046.

Спеціалістом Департаменту земельних ресурсів проведено візуальне обстеження земельної ділянки. Обстеженням встановлено, що більша частина земельної ділянки вільна від забудови та за призначенням не використовується. На іншій частині земельної ділянки розміщені торговельні павільйони.

Додатки: Лист - заява

(лист-заява земельної ділянки - обов'язково, інші необхідні матеріали)

Посадова особа
Департаменту земельних
ресурсів

Куцьов Є.В.
(прізвище, і.б.)

При обстеженні
були присутні:

(прізвище, і.б.)

(підпис)

Доповнення та зауваження до акту:

З актом ознайомлений,
копію акту отримав

(прізвище, і.б.)

Копія акту відправлена
поштою

вих. №

(дата)

Начальник відділу
землеустрою та
моніторингу земель
Дніпровського району

Подласав В.П.
(прізвище, і.б.)

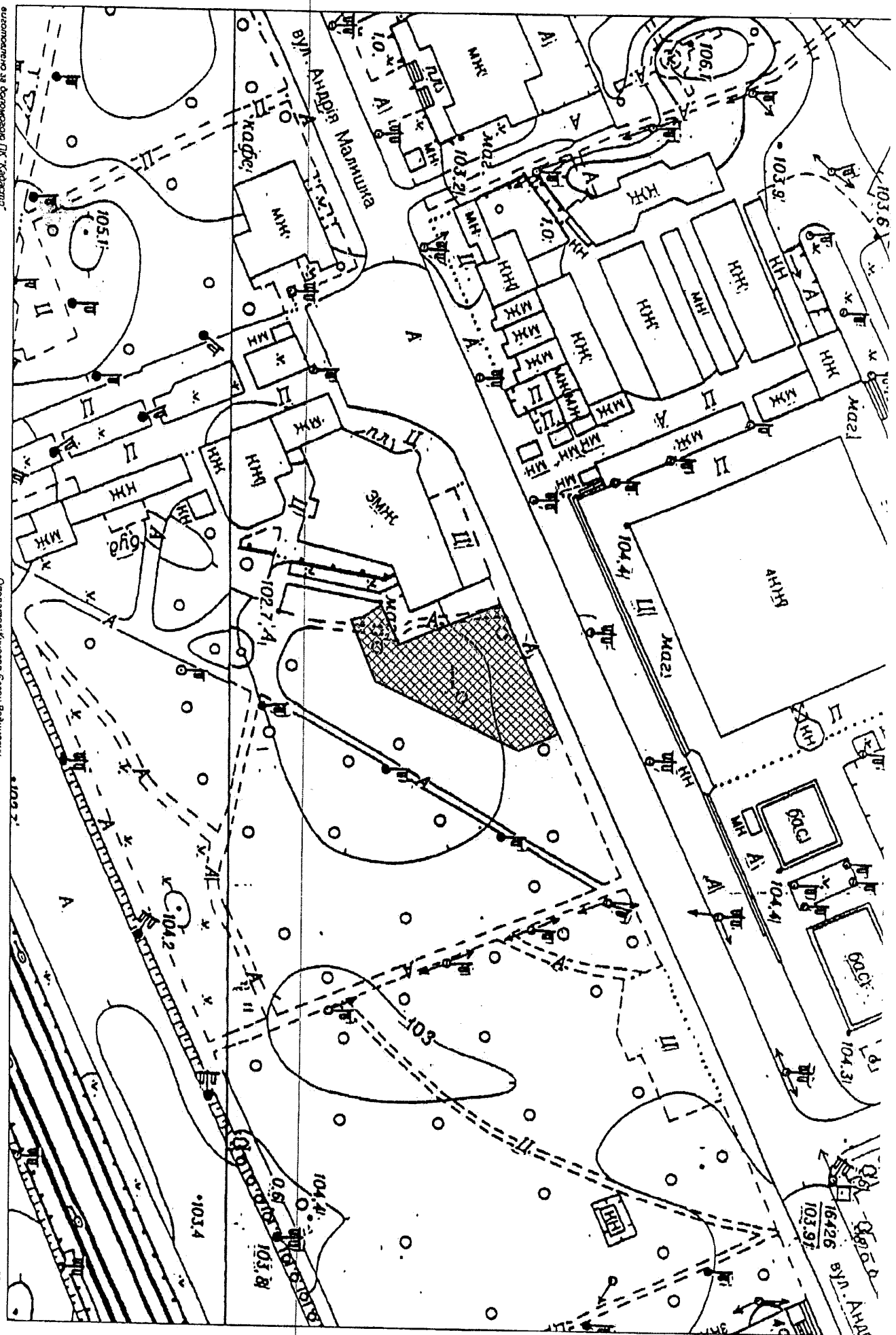

аутоматично на основаније ГИС "Кадастар"

Организација: Републички Центар за Градње

26.12.2017



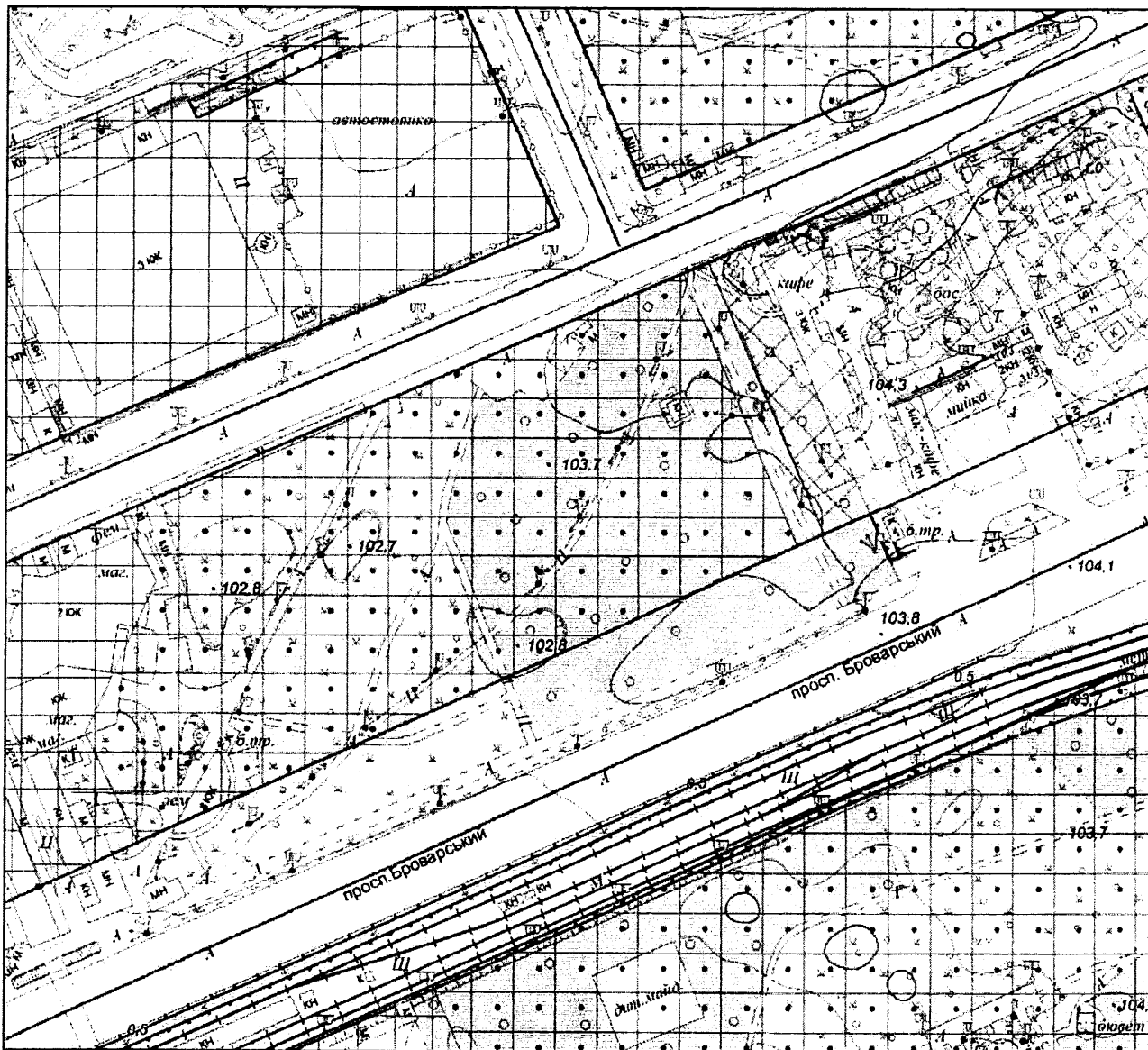

ДОВІДКА (ВИТЯГ) З МІСТОБУДІВНОГО КАДАСТРУ
 ФРАГМЕНТ ОСНОВНОГО КРЕСЛЕННЯ (ФУНКЦІОНАЛЬНЕ
 ЗОНУВАННЯ) ГЕНЕРАЛЬНОГО ПЛАНУ МІСТА

М 1:2 000



Умовні позначення

Функціональне призначення за чинною містобудівною документацією

-  Території громадських будівель та споруд (існуючі)
-  Території житлової забудови багатоповерхової (існуючі)
-  Території зелених насаджень загального користування (існуючі)
-  Території рекреаційної забудови (існуючі)
-  Територія вулиць і доріг

Додаток 10
до Порядку

Департамент з питань державного архітектурно-будівельного
(найменування органу державного архітектурно-будівельного
контролю міста Києва виконавчого органу Київської міської ради
контролю, якому надсилається заява)
(Київської міської державної адміністрації)

Замовник

_____ (прізвище, ім'я та по батькові фізичної особи, місце
_____ проживання, серія і номер паспорта, ким і коли виданий,
_____ номер облікової картки платника податків (не зазначається
_____ фізичними особами, які через свої релігійні переконання
_____ відмовляються від прийняття реєстраційного номера
_____ облікової картки платника податків та повідомили про це
_____ відповідному контролюючому органу і мають

_____ відмітку у паспорті), номер телефону:
Товариство з обмеженою відповідальністю «АЙДА»
найменування юридичної особи, її місцезнаходження,
04053, м.Київ, вулиця Володимира Винниченка, буд. 4, офіс 27
код платника податків згідно з ЄДРПОУ або податковий номер,
код згідно з ЄДРПОУ 22920043, номер телефону 380954096876
номер телефону)

ЗАЯВА

073/03/01-0506/3
05 06 19

Відповідно до статті 37 Закону України "Про регулювання містобудівної діяльності" прошу внести зміни: змінено генерального підрядника на

(видати, внести зміни, анулювати (необхідне зазначити))

Приватне підприємство «РЕСПЕКТБУДСЕРВІС», ліцензія від 31.10.2018 р., реєстр.запис 20130561158; змінено особу відповідальну за проведення авторського нагляду – Кульбовський Ілля Тарасович, кваліфікаційний сертифікат серії АА № 003926; змінено особу, відповідальну за проведення технічного нагляду – Шандрик Олег Іванович, кваліфікаційний сертифікат серії АТ № 007463; змінено відповідального виконавця робіт – Гагич Сергій Павлович) у дозвіл на виконання будівельних робіт (у разі внесення змін зазначається їх суть).

Дозвіл від 24.03.08 № 0204-Дн (зазначається у разі внесення змін або анулювання дозволу).

будівництво пункту швидкого харчування за адресою: вул. Андрія Малишко (навпроти універмагу «Дитячий світ») у Дніпровському районі м. Києва

(найменування об'єкта будівництва)

місце розташування об'єкта будівництва на вул. Андрія Малишка (навпроти універмагу «Дитячий світ») у Дніпровському районі м. Києва, (кадастровий номер земельної ділянки 8000000000:66:099:0033)

Сидоренко
ТОВ
Андрія

вид будівництва _____ нове будівництво _____
(нове будівництво, реконструкція,

_____ реставрація, капітальний ремонт)
код об'єкта _____ 1230.4 _____
(згідно з Державним класифікатором будівель та споруд ДК 018-2000)

клас наслідків (відповідальності) _____ СС2 _____

Перелік об'єктів, що входять до складу комплексу (будови), із зазначенням їх класу наслідків (відповідальності) (зазначається у разі будівництва комплексу (будови):

1. _____
2. _____
3. _____

Додатки:

1. Копія документа, що посвідчує право власності чи користування земельною ділянкою, або копія договору суперфіцію на _____ арк.

2. Копія розпорядчого документа щодо комплексної реконструкції кварталів (мікрорайонів) застарілого житлового фонду у разі здійснення комплексної реконструкції кварталів (мікрорайонів) застарілого житлового фонду на замовлення органів державної влади чи органів місцевого самоврядування на відповідних землях державної чи комунальної власності (замість копії документа, що посвідчує право власності чи користування земельною ділянкою) на _____ арк.

3. Проектна документація на будівництво, розроблена та затверджена в установленому законодавством порядку:

пояснювальна записка на _____ арк.;

основні креслення на _____ арк.;

звіт за результатами експертизи проекту будівництва або його засвідчена у встановленому законом порядку копія (у тому числі звіт щодо розгляду проекту будівництва на стадії проектування, що передбачає розподіл її за чергами), на _____ арк.;

наказ (розпорядження, рішення) замовника про затвердження проектною документації на _____ арк.

4. Копія документа, що посвідчує право власності на будинок чи споруду, або згода його власника, засвідчена у встановленому законодавством порядку, на проведення будівельних робіт у разі здійснення реконструкції, реставрації, капітального ремонту на _____ арк.

5. Копії документів про призначення:

осіб, які здійснюють авторський нагляд, на _____ арк.;

осіб, які здійснюють технічний нагляд, на _____ арк.;

відповідальних виконавців робіт на _____ арк..

6. Інформація про ліцензію, що дає право на виконання будівельних робіт, та кваліфікаційні сертифікати.

7. Засвідчені у встановленому порядку копії документів, що підтверджують зміну даних до виданого дозволу, на 8 арк. (у разі необхідності).

8. Результати оцінки впливу на довкілля у випадках, визначених Законом України "Про оцінку впливу на довкілля"

Директор
ТОВ "Аргус"
Розробник
Кур'єр

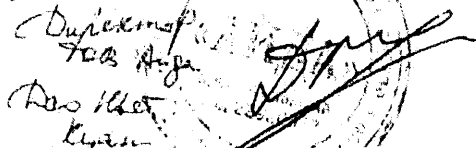

З метою забезпечення ведення єдиного реєстру документів, що дають право на виконання підготовчих та будівельних робіт і засвідчують прийняття в експлуатацію закінчених будівництвом об'єктів, відомостей про повернення на доопрацювання, відмову у видачі, скасування та анулювання зазначених документів відповідно до Закону України "Про захист персональних даних" я, _____,

(прізвище, ім'я та по батькові фізичної особи)

даю згоду на оброблення моїх персональних даних

Замовник

*Директор
ТОВ "Агіза"*

(підпис)

Роса Микола Жуван
(ініціали та прізвище)

МП

Примітки.	<p>1. Кожна сторінка цієї заяви підписується замовником та засвідчується його печаткою (за наявності).</p> <p>2. В інформації про місце розташування об'єкта будівництва зазначається:</p> <p>1) у разі виконання будівельних робіт щодо об'єкта будівництва, прийнятого в експлуатацію в установленому порядку, - раніше присвоєна адреса об'єкта нерухомого майна;</p> <p>2) у разі нового будівництва - кадастровий номер земельної ділянки та місцезнаходження земельної ділянки, на якій розташовуватиметься об'єкт будівництва, згідно з документом, що посвідчує право власності (користування) такою ділянкою.</p> <p>В інформації про місце розташування закінченого будівництвом об'єкта, будівництво якого здійснюється на замовлення органів державної влади чи органів місцевого самоврядування відповідно до частини четвертої статті 34 Закону України "Про регулювання містобудівної діяльності" та частини першої статті 12¹ Закону України "Про правовий режим території, що зазнала радіоактивного забруднення внаслідок Чорнобильської катастрофи", у разі відсутності відомостей, визначених підпунктами 1 і 2 цього пункту, зазначається визначений замовником опис місця розташування об'єкта.</p> <p>У разі коли інформація про місце розташування об'єкта будівництва, яка зазначена в містобудівних умовах та обмеженнях для проектування об'єкта будівництва, відрізняється від інформації про місце розташування об'єкта будівництва, визначеної підпунктами 1 і 2 цього пункту, додатково зазначається інформація про місце розташування об'єкта будівництва, яка зазначена в таких містобудівних умовах та обмеженнях.</p> <p>У разі внесення змін та анулювання дозволу на виконання будівельних робіт інформація про місце розташування об'єкта будівництва зазначається згідно з дозволом на виконання будівельних робіт.</p>
-----------	---

{Додаток 10 в редакції Постанови КМ № 747 від 26.08.2015; із змінами, внесеними згідно з Постановами КМ № 879 від 21.10.2015, № 404 від 07.06.2017, № 327 від 25.04.2018, № 128 від 23.01.2019}

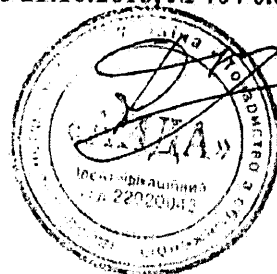

*Директор
ТОВ "Агіза"
Роса Микола Жуван*



Інспекція державного архітектурно-будівельного контролю у місті Києві

01001, Київ, вул. Хрещатик, 32; т/ф. (044) 288-00-08

ДОЗВІЛ НА ВИКОНАННЯ БУДІВЕЛЬНИХ РОБІТ

№ 0204-Дн від 24.03.08

Виданий ТОВ "Айда" вул. Ярославів Вал, 17-б, тел.531-3070

на виконання будівельних робіт

з будівництва пункту швидкого харчування за адресою: вул. Андрія Малишка (навпроти універмагу "Дитячий світ") у Дніпровському районі м.Києва
відповідно до проектної документації затвердженої наказом ТОВ "Айда" від 01.08.2006 № 01-0801 та погодженої Головним управлінням містобудування, архітектури та дизайну міського середовища за № 07-3242 від 21.04.2005

Будівельні роботи проводить

ТОВ "Еталон-БМІ"
вул. Воровського, 8-б,
тел. 531-3070 Виконроб
Алферов Микола Михайлович

Авторський нагляд здійснює

КП "Проект-Сервіс"
вул. Вербицького, 9-1,
тел. 562-6696
Дегурко Геннадій Юрійович,
ГАП

ТОВ "Айда"
вул. Ярослава Вал, 17-б,
тел. 531-3070
Шалін Олексій Віталійович,
технагляд
з 04.02.11 КП капітального будівництва, реконструкції
та інвестицій "Голосіао-Будінвест" пр.Науки, 62-А,
оф. 1, тел. 525-24-21, кваліф.сертифікат ІТ №001055
від 10.12.10 Шосталь Віктор Миколайович,
технагляд, наказ № 6 від 29.03.10

Основні етапи робіт, про закінчення яких замовник повідомляє інспекцію держархбудконтролю у м.Києві:

- 1. Закінчення будівельно-монтажних робіт та введення в експлуатацію 31.05.09

Продовжено до 04.02.2012 р.
Начальник Інспекції держархбудконтролю у м.Києві
04.02.2012

Строк дії дозволу до 31.05.09

Продовжено до 22.05.2009 р.
Начальник Інспекції держархбудконтролю у м.Києві
22.05.2009

Начальник інспекції



(підпис)

О.Бушовський

Дозвіл на виконання будівельних робіт – юридичний документ, що посвідчує право забудовника (замовника і підрядника на виконання робіт по будівництву (розширенню, реконструкції, техперевоснащенню, реставрації, капітальному ремонту) вказаного в дозволі об'єкта.

Дозвіл видається відповідно до Закону України "Про планування і забудову територій" та згідно з Положенням про порядок надання дозволу на виконання будівельних робіт, що затверджене наказом Держбуду № 273 від 05.12.2000р.

Цей дозвіл та зареєстровані Інспекцією державного архітектурно-будівельного контролю у місті Києві проект (бюджетплан, паспорт фасадів, пояснювальна записка) журнали загальних робіт, авторського нагляду мають знаходитись на об'єкті і пред'являтися державним органам нагляду і контролю в будівництві.

Влаштування будівельного майданчика: розміщення огорожі, під'їздних шляхів, воріт, будівельних механізмів, тимчасових споруд, складування матеріалів і конструкцій здійснюється відповідно до зареєстрованого Інспекцією державного архітектурно-будівельного контролю у місті Києві бюджетплану. Зовні, з боку головного фасаду, неодмінно повинен знаходитись на видному місці паспорт об'єкта з першого до останнього дня будівництва у вигляді планшета розмірами не менше 1.0 кв.метра. На планшеті вказується: назва об'єкта і його адреса, основні показники, назва забудовника (замовника), генпідрядника, генпроектувальника, прізвище, ініціали виконроба, технічного і авторського нагляду, їх телефони.

Дозвіл є підставою для видачі ордерів на проведення земляних робіт при спорудженні згідно з проектом комунікацій об'єкта, для тимчасової подачі на період будівництва об'єкта електроенергії, води.

З закінченням етапів робіт, що вказуються в дозволі, забудовник зобов'язаний повідомити про це Інспекцію державного архітектурно-будівельного контролю у місті Києві письмово до початку наступного етапу. У разі передачі у встановленому порядку права на будівництво об'єкта іншому забудовнику (замовнику) або зміни генеральної підрядної організації дозвіл на виконання будівельних робіт підлягає переєстрації в Інспекції державного архітектурно-будівельного контролю у місті Києві не пізніше ніж у двотижневий термін.

У разі консервації об'єкта містобудування забудовник (замовник) зобов'язаний здати в Інспекцію державного архітектурно-будівельного контролю у місті Києві дозвіл на виконання будівельних робіт та розпорядчий документ про консервацію об'єкта згідно з Порядком консервації та розконсервації об'єктів будівництва.

Для одержання дозволу на поновлення будівництва об'єкта містобудування замовник повинен представити в Інспекцію державного архітектурно-будівельного контролю у місті Києві документи, що необхідні для одержання дозволу, та документ про технічний стан конструкцій і можливість продовження будівництва, виданий проектною організацією, розробила проект.

Термін дії дозволу забудовник повинен продовжити в Інспекції державного архітектурно-будівельного контролю у місті Києві завчасно. Якщо дозвіл на виконання будівельних робіт не було завчасно продовжено після закінчення його терміну, то будівництво вважається самовільним.

Виконання будівельних робіт на об'єктах будівництва (будівництво нових, розширення, реконструкція, реставрація, капітальний ремонт існуючих) без одержання дозволу в Інспекції державного архітектурно-будівельного контролю у місті Києві вважається самовільним і тягне за собою відповідальність згідно з чинним законодавством.

Закінчений будівництвом об'єкт вводиться в експлуатацію відповідно до Положення про порядок приймання в експлуатацію закінчених будівництвом об'єктів, що затверджене постановою Кабінетом міністрів України від 22.09.2004р. за № 1243.

Дозвіл і проектну документацію отримує

Директор ТОВ АМЦА
(посада П.І.Б.)

Г. Об'єкт
(підпис)
28.03.2008р.



**Заступник міського голови –
секретар Київської міської ради**

Терентьєву М. О.
Вітренку А. О.
Гаршиній Г. А.

Прошу розглянути проект рішення від 21.01.2021
№ 08/231 – 474/ІР в установленому порядку.

Пихтіній О. М.

Для контролю за проходженням та тиражування

Лазор Л. В.
Непопу В. І. – до відома
Мондриївському В. М. – до відома

Володимир БОНДАРЕНКО

“21” січня 2021 року
№ 08/231 – 474/ІР



08/231-474/17P
21.01.2021

ДЕПУТАТ

КИЇВСЬКОЇ МІСЬКОЇ РАДИ ІХ СКЛИКАННЯ

« 20 » січня 2020 р.

№ 08/279/09/188-13

Київська міська рада

СУПРОВІДНИЙ ЛИСТ

Відповідно до статей 26, 29 Регламенту Київської міської ради, затвердженого рішенням Київської міської ради від 07 липня 2016 року № 579/579 направляю проект рішення Київської міської ради «Про викуп земельної ділянки для суспільних потреб».

Додатки:

- проект рішення на 2 арк.;
- пояснювальна записка на 3 арк.;
- додаткові документи на 18 арк.
- електронна версія зазначеного.

Депутат Київської міської ради

Володимир БОНДАРЕНКО