



08/231-1910/MP
20.09.2016

КИЇВСЬКА МІСЬКА РАДА

I СЕСІЯ VIII СКЛИКАННЯ

РІШЕННЯ

№ _____

Проект

Про затвердження Порядку розміщення вивісок у місті Києві

Відповідно до законів України «Про місцеве самоврядування в Україні», «Про основи містобудування», «Про рекламу», «Про благоустрій населених пунктів», Рішення Київської міської ради від 25 грудня 2008 року N 1051/1051 «Про Правила благоустрою м.Києва», з метою врегулювання правовідносин у сфері розміщення вивісок у місті Києві, встановлення правил та чіткої процедури розміщення вивісок, збереження автентичності історичного середовища та привабливості міста, Київська міська рада

ВИРІШИЛА:

1. Затвердити Порядок розміщення вивісок у місті Києві (далі – Порядок) згідно з додатком 1.
2. Затвердити Посібник розміщення вивісок у місті Києві згідно з додатком 2.
3. Виконавчому органу Київської міської ради (Київській міській державній адміністрації):
 - 3.1. Протягом одного місяця з моменту набрання чинності цим рішенням здійснити організаційно-правові заходи, пов'язані з реалізацією цього рішення;
 - 3.2. Розмістити у відкритому доступі на офіційному веб-сайті Виконавчого органу Київської міської ради (Київської міської державної адміністрації) та на офіційному веб-сайті Департаменту містобудування та

архітектури виконавчого органу Київської міської ради (Київської міської державної адміністрації) Посібник розміщення вивісок у м. Києві (Додаток 2).

3.3. Привести свої нормативно-правові акти у відповідність до цього рішення.

4. Офіційно оприлюднити це рішення в газеті Київської міської ради «Хрещатик».

5. Контроль за виконанням цього рішення покласти на постійну комісію Київської міської ради з питань містобудування, архітектури та землекористування та постійну комісію Київської міської ради з питань транспорту, зв'язку та реклами.

6. Рішення набирає чинності з моменту його офіційного оприлюднення.

Київський міський голова

В. Кличко

ПОДАННЯ:

Депутат Київської міської ради,
член депутатської фракції
«Об'єднання «Самопоміч»
у Київській міській раді



С. Башлаков

ПОГОДЖЕНО:

Постійна комісія Київської міської ради
з питань містобудування, архітектури
та землекористування

Голова

О. Міщенко

Секретар

І. Картавий

Постійна комісія Київської міської ради
з питань транспорту, зв'язку та реклами

Голова

О. Окопний

Секретар

А. Задерейко

Постійна комісія Київської міської ради
з питань питань торгівлі,
підприємництва та регуляторної політики

Голова

О. Бродський

Секретар

О. Овраменко

Начальник управління
правового забезпечення
діяльності Київської
міської ради

В. Слончак

Порядок розміщення вивісок у місті Києві

I. Загальні положення

1.1. Порядок розміщення вивісок у місті Києві (далі – Порядок) розроблений відповідно до Законів України «Про місцеве самоврядування в Україні», «Про рекламу», «Про основи містобудування», «Про благоустрій населених пунктів», Правил благоустрою м. Києва, затверджених Рішенням Київської міської ради від 25 грудня 2008 року N 1051/1051, та інших нормативно-правових актів.

1.2. Порядок регулює відносини, що виникають у зв'язку з розміщенням вивісок у м. Києві, розміщення яких передбачено законодавством України, визначає процедуру розміщення вивісок та регулює правові відносини між органами місцевого самоврядування і фізичними та юридичними особами, що виникають у процесі розташування вивісок на території м. Києва, регламентує загальні вимоги до вивісок, а також порядок контролю за дотриманням вимог цього Порядку.

1.3. Порядок розроблений з метою захисту культурних та майнових інтересів територіальної громади м. Києва, юридичних і фізичних осіб, у власності яких є фасади будинків, на яких розміщуються вивіски, поліпшення зовнішнього вигляду міського середовища та вдосконалення порядку розміщення вивісок.

1.4. Порядок є обов'язковим для виконання всіма підприємствами, установами, організаціями незалежно від форми власності та відомчого підпорядкування, а також фізичними особами, що здійснюють розміщення вивісок на території м. Києва.

1.5. Дія Порядку не поширюється на відносини, що виникають у зв'язку з розміщенням зовнішньої реклами у м. Києві.

1.6. Розміщення вивісок з порушенням цього Порядку забороняється.

1.7. У цьому Порядку наведені нижче терміни вживаються у такому значенні:

1.7.1. Вивіска (інформаційна вивіска, табличка) – мала архітектурна форма, елемент об'єкта містобудування, що містить інформацію про зареєстроване найменування особи (включаючи герби, емблеми, знаки для товарів та послуг, що належать цій особі, комерційне (фірмове) найменування (якщо таке є); вид її діяльності (якщо це не впливає з зареєстрованого найменування особи); час роботи, що розміщений на внутрішній поверхні власного чи наданого у користування особі приміщення, на зовнішній поверхні будинку чи споруди не вище першого поверху або на поверсі, де розташовується власне чи надане у користування особі приміщення, (крім, випадків, коли суб'єкту господарювання належить на праві власності або користування вся будівля або споруда), біля входу у таке приміщення.

Вивіска не може містити переліку товарів і послуг, меню та іншої інформації, яка не підлягає обов'язковому оприлюдненню відповідно до Закону України «Про захист прав споживачів», не може містити закликів до придбання товару або іншої інформації, що призначена сформулювати або підтримати обізнаність споживачів та їх інтерес щодо товару.

Конструктивно вивіска може складатися з одного чи декількох елементів, які містять інформацію, котра не повторюється.

1.7.2. Місце розташування вивіски – внутрішня поверхня (вхідні двері) власного чи орендованого особою приміщення; внутрішня поверхня на поверсі біля входу у приміщення, власником або орендарем якого є особа; зовнішня поверхня фасаду першого поверху будинку біля входу, де юридична або фізична особа займає приміщення; між віконними отворами першого поверху, між віконними отворами першого та другого поверхів, але не вище нижнього краю вікон другого поверху дво- чи багатопверхового будинку або споруди.

Вивіска може розташовуватись на відповідному поверсі, де розміщене власне чи надане у користування особі приміщення. Також вивіска може розташовуватись вище першого поверху, на даху будівлі, споруди у разі, коли суб'єкту господарювання належить на праві приватної власності вся будівля, або на огорожі, коли суб'єкту господарювання належить на праві приватної власності земельна ділянка з огорожею.

Місце розташування вивіски, яке не знаходиться у власності суб'єкта господарювання, надається йому у тимчасове користування власником будинку (споруди) або уповноваженим ним органом (особою) на договірних засадах.

1.7.3. Фасад будинку (споруди) – зовнішня сторона будинку (споруди) зі всіма елементами від покрівлі до вимощення. Складовими частинами фасаду є віконні і дверні отвори, стіни, перемички, дашки, навіси, портали, зовнішні сходи, арки, вітрини та інше.

1.7.4. Пам'ятка архітектури – об'єкт культурної спадщини, який занесений до Державного реєстру нерухомих пам'яток України, що перебуває під охороною держави.

1.7.5. Вітрина – застаканий елемент фасаду, який використовується для експонування продукції.

1.7.6. Проект вивіски – документація, яка визначає основні характеристики вивіски (розміри, матеріали виконання тощо) та обґрунтовує її пропорційність до будівлі, на якій вона розміщується.

1.7.7. Самовільно розміщена вивіска – вивіска, про розміщення якої не повідомлено уповноважені органи у визначений пунктами 3.1. – 3.7. цього Порядку строк та спосіб або щодо якої Заявником не було усунуто невідповідності вивіски вимогам цього Порядку у визначений строк.

1.7.8. Профіль діяльності – інформація, яка розкриває характер діяльності особи (торгівля, ресторанне господарство, побутове обслуговування, транспортні послуги, послуги зв'язку та культури і спорту, житлово-комунальні, банківські, фінансові, туристичні та інші послуги і впливає з ліцензії, дозволу, патенту тощо).

1.7.9. Комерційне (фірмове) найменування – найменування закладу, яке не співпадає з офіційно зареєстрованим найменуванням особи. Комерційне (фірмове) найменування може бути зареєстроване у порядку, встановленому законом.

1.7.10. Вхід – вхід до будинку (споруди, приміщення), що знаходиться на рівні першого або цокольного поверхів або на поверсі, де знаходиться власне чи орендоване особою приміщення.

1.7.11. В'їзд – в'їзд крізь ворота, арку на територію, подвір'я, огорожену зі всіх сторін огорожувальними конструкціями або спорудами.

1.7.12. Демонтаж – це комплекс заходів, які передбачають відокремлення вивіски разом з її основою від місця її розміщення та транспортування у місце її подальшого зберігання. При цьому демонтаж та наступне зберігання вивіски не передбачає переходу права власності на неї до територіальної громади м. Києва.

1.7.13. Історичний ареал – це територія міста, зона охорони культурної спадщини, яка визначається відповідно до історико-архітектурного опорного плану міста Києва та із урахуванням меж історико-культурних заповідників і зон охорони пам'яток історії та культури на території м. Києва, визначених відповідно до рішення виконкому Київської міської Ради народних депутатів від 16.07.79 № 920 "Про уточнення меж історико-культурних заповідників і зон охорони пам'яток історії та культури в м. Києві".

1.7.14. Паспорт фасаду будівлі або споруди - реєстраційний документ, яким фіксується архітектурне та колористичне вирішення (в тому числі при необхідності художнє освітлення усіх фасадів споруди) та розробляється ліцензованою організацією або сертифікованим спеціалістом з додержанням вимог Державних будівельних норм та правил.

1.8. Терміни, що невизначені у цьому Порядку, вживаються у значенні, визначеному законодавством України.

1.9. Департамент містобудування та архітектури виконавчого органу Київської міської ради (Київської міської державної адміністрації) (далі – Департамент) згідно з цим Порядком:

забезпечує участь громадськості в процесі контролю за розміщенням вивісок і забезпечує функціонування громадського контролю у цій сфері, в тому числі, шляхом забезпечення доступу громадськості до реєстру вивісок, розміщеного на базі порталу Містобудівного кадастру міста Києва;

реєструє (в разі подачі документів в електронному вигляді через портал Містобудівного кадастру міста Києва) та розглядає заяви фізичних і юридичних осіб щодо відповідності вивіски вимогам Порядку;

перевіряє відповідність вивіски вимогам цього Порядку;

здійснює контроль за дотриманням вимог цього Порядку, а також вимагає усунення виявлених порушень;

організовує інвентаризацію вивісок і приймає рішення щодо їх демонтажу у передбачених цим Порядком випадках.

II. Вимоги до вивісок

2.1. Вимоги до місця розташування вивіски

2.1.1. Вивіски повинні встановлюватися без втручання у несучі конструкції у місцях, які б не створювали перешкод для експлуатації та ремонту будинків і споруд, на яких вони розташовуються, та вільного пересування пішоходів.

2.1.1.1. Розміщення вивісок повинно забезпечувати безпеку експлуатації згідно з чинними державними будівельними нормами та відповідати державним стандартам і вимогам пожежної, електричної та екологічної безпеки.

2.1.2. Розміщення вивісок повинно здійснюватися з врахуванням архітектурного вирішення, стилістичних особливостей, декоративних елементів та колористики фасаду.

2.1.3. Вивіска може бути розміщена:

2.1.3.1. Не вище першого поверху або цоколя будівлі:

2.1.3.1.1. Біля входу у приміщення (у т. ч. у подвір'ї, на сходовій клітці, у коридорі тощо), яке займає суб'єкт господарювання, що розміщує вивіску.

2.1.3.1.2. Над входними дверима, над вітринами та над віконними прорізами.

2.1.3.1.3. У вікнах, вітринах та прозорій частині входних дверей (з внутрішнього боку).

2.1.3.1.4. Між дверними та віконними прорізами.

2.1.3.2. Вище першого поверху або цоколя будівлі у випадку:

2.1.3.2.1. Розміщення вивіски на фасаді відповідного поверху будівлі, де розміщене власне чи надане у користування особі приміщення.

2.1.3.2.2. Розміщення вивіски на фасаді (вище першого поверху), фронтоні, на даху будівлі, споруди у разі, коли суб'єкту господарювання належить на праві приватної власності вся будівля.

2.1.3.3. Між дверними та віконними прорізами (або над ними), які належать суб'єкту господарювання, у межах першого та цокольного поверху, у т. ч. якщо немає окремого входу з вулиці у заклад, на якому розміщується вивіска.

2.1.3.4. В існуючих, спеціально передбачених для вивісок у проекті будинку площинах, нішах, картушах, приставних вітринах тощо.

2.1.3.5. На огорожі та її вхідній (в'їзній) брамі, якщо суб'єкту господарювання на праві приватної власності належить вся будівля та вся земельна ділянка.

2.1.3.6. На власній земельній ділянці у вигляді об'ємно-просторової пластики чи конструкції.

2.1.4. Якщо у будівлі знаходиться декілька власників (орендарів) приміщень, зовнішній вхід для яких є спільним, то їх вивіски на фасаді повинні розташовуватись на невеликих табличках однакового розміру (площею до 0,3 кв. м) та з однакового матеріалу виконання, розміщених праворуч чи ліворуч від входу (в'їзду) у будівлю (приміщення). Окрім того, їхні вивіски можуть бути розташовані безпосередньо біля дверей належних їм приміщень.

2.1.5. Розміщення вивісок забороняється:

2.1.5.1. На фасаді вище першого поверху (крім випадків, перелічених у підпункті 2.1.3.2).

2.1.5.2. З закриттям огорож балконів, архітектурного та скульптурного декору фасадів, цінної пластики та ліпнини.

2.1.5.3. З закриттям табличок з назвами вулиць, номерами будинків, охоронних знаків будівель – пам'яток архітектури, табличок з позначенням місця знаходження елементів мереж інженерних комунікацій (пожежних гідрантів та ін.), інших табличок з соціально-необхідною інформацією.

2.1.5.4. У вигляді світлових таблиць та моніторів, біжучих стрічок (рядку, що біжить), вивісок з динамічною (пульсуючою) підсвіткою у межах історичного ареалу міста.

2.1.5.5. На приміщеннях (будівлях), не введених в експлуатацію, об'єктах незавершеного будівництва.

2.2. Розміри вивісок

2.2.1. Площа поверхні вивіски не повинна перевищувати 3 кв. метрів. Рекомендується, щоб розміри вивісок були масштабними до архітектурного вирішення фасаду та його елементів.

2.2.2. Вивіски не повинні виходити за межі приміщення, у якому здійснює діяльність суб'єкт господарювання.

2.2.3. Відстань від площини фасаду (декоративних елементів фасаду) до лицевої поверхні вивіски, розміщеної паралельно до фасаду, не повинна перевищувати 20 см.

2.2.4. Вивіска повинна враховувати розмір і місце розташування раніше встановлених на цьому ж будинку вивісок. Перевага надається комплексному підходу до проектування та розміщення кількох вивісок на одному фасаді.

2.3. Матеріали, техніки та стилістика вивісок

2.3.1. Конструкція та матеріал вивіски повинні бути стійкими до погодних умов і механічних чинників, зручними у догляді та обслуговуванні.

2.3.2. У межах історичного ареалу м. Києва рекомендується виконання вивісок з природних матеріалів (метал, кераміка, смальта, цінні породи дерева, камінь, скло), а також використання традиційних технік (ковальство, литво, гравіювання, різьба, вітраж, гутне скло, емалі, розпис, мозаїка та ін.).

2.3.3. Рекомендується, щоб форма, колір, шрифт, матеріал виконання та стилістика вивіски були гармонійними з елементами фасаду, на яких вони розташовуються.

2.3.4. Рекомендується, щоб вивіска відповідала архітектурному вирішенню фасаду будівлі та враховувала особливості конкретного архітектурного середовища.

2.3.5. Вивіска не повинна відтворювати зображення дорожніх знаків.

2.4. Вивіска може бути виготовлена у вигляді:

2.4.1. Площини геометричної або іншої форми, що розміщується паралельно до фасаду, з нанесеним зверху або прорізаним зображенням чи написом. В історичному ареалі площа такої форми не може перевищувати 0,5 кв. м.

2.4.2. Окремих об'ємних літер, прикріплених безпосередньо на стіні (рекомендується у разі короткого напису).

2.4.3. Окремих об'ємних літер, прикріплених до спільного каркасу чи іншого профілю, пофарбованого у колір фасаду (рекомендується у разі довгого напису).

2.4.4. Напису чи зображення на прозорій безколірній площині (скло, акрил) плоскими, об'ємними чи вигравіюваними літерами.

2.4.5. Шрифтового напису по тиньку.

2.4.6. Художнього розпису по тиньку (фрески).

2.4.7. Мозаїки.

2.4.8. Вітражу, розміщеного на кронштейні або у вітрині чи дверях.

2.4.9. Кам'яної, дерев'яної, металевої плити з різьбленим або гравійованим написом чи зображенням.

2.4.10. Рельєфу, вирізьбленого у тиньку, попередньо нанесеному різноколірними шарами (сграфіто).

2.4.11. Плоского кронштейну (в історичному ареалі площею не більшою 0,5 кв. м та товщиною не більше 60 мм), розташованого перпендикулярно до фасаду. При цьому його крайня точка виносу не повинна виступати від стіни більше ніж на 800 мм, а відстань від його нижньої точки до поверхні тротуару не може бути меншою ніж 2,5 м.

2.4.12. Кронштейну у вигляді об'ємно-просторової композиції. При цьому його крайня точка виносу не повинна виступати від стіни більше ніж на 800 мм, а відстань від його нижньої точки до поверхні тротуару не може бути меншою ніж 2,5 м.

2.4.13. Прапора, хоругви, штандарта (в історичному ареалі площею не більше ніж 1,5 кв. м). При цьому його крайня точка не повинна виступати від стіни більше ніж на 1,0 м, а відстань від його нижньої точки до поверхні тротуару не може бути меншою ніж 2,5 м.

2.4.14. Світлових носіїв, що своїм розташуванням формують напис чи зображення.

2.4.15. Іншої конструкції, виконаної на високому мистецькому і дизайнерському рівні, що відповідає стилістиці фасаду та архітектурному середовищу.

2.5. Вимоги до освітлення вивісок

2.5.1. Освітлення вивісок повинно забезпечувати безпеку експлуатації згідно з діючими державними будівельними нормами та відповідати державним стандартам і вимогам пожежної, електричної та екологічної безпеки.

2.5.2. Джерела світла для вивісок, розташованих паралельно до площини фасаду, можуть бути:

2.5.2.1. Вмонтовані всередині об'ємних літер (світяться літери) або всередині площини вивіски (при цьому світяться лише літери чи зображення, фон залишається непрозорим та неосвітленим).

2.5.2.2. Розташовані між вивіскою і площиною фасаду (контражурно освітлюється стіна під вивіскою).

2.5.2.3. Вмонтовані на торці вивіски (освітлюється від зовнішнього контуру).

2.5.2.4. Винесені на зовнішніх кронштейнах (освітлюється частина фасаду разом з вивіскою).

2.5.3. Освітлення вивісок на кронштейнах може бути:

2.5.3.1. Зовнішнє, за допомогою ламп з монохромним світлом та спрямовуватися безпосередньо на вивіску.

2.5.3.2. Вмонтоване всередині вивіски (при цьому світяться лише літери чи зображення, фон залишається непрозорим та неосвітленим).

2.5.3.3. Вмонтовані на торці кронштейна (освітлюється від зовнішнього контуру).

2.5.4. Вивіска може бути виготовлена зі світлових трубок (неонових або діодних), які формують зображення чи напис.

2.5.5. Кабелі живлення світлових елементів, сигналізації та ін. повинні бути вмонтовані у короби, які пофарбовані у колір фасаду, або прикріплені таким чином, щоб бути непомітними для пішоходів.

2.5.6. Світлове оформлення вивіски не повинно засліплювати учасників дорожнього руху, а також не повинно освітлювати житлові або нежитлові приміщення будинків, будівель і споруд, на яких вони розміщуються, а також приміщення сусідніх будинків, будівель і споруд.

2.5.7. Освітлення вивісок повинно вмикатися з настанням темноти одночасно з вуличним освітленням.

2.5.8. Вивіски установ, організацій і підприємств, що працюють у денний час, можуть бути виконані без освітлення.

2.6. Інформаційні вимоги.

2.6.1. Інформація про фізичну або юридичну особу не повинна містити закликів до придбання товару.

2.6.2. Вивіски не повинні містити слоганів, переліку товарів, що розповсюджуються фізичною або юридичною особою та іншої інформації, крім інформації про зареєстроване найменування особи, знаки для товарів і послуг, що належать цій особі, вид її діяльності (якщо це не впливає із зареєстрованого найменування особи) та час роботи.

2.6.3. Знаки для товарів і послуг наводяться на вивісках у тому вигляді, у якому їм надана правова охорона в Україні, відповідно до законодавства, зокрема статті 6 Паризької конвенції про охорону промислової власності.

2.6.4. Текст вивіски не може містити мовних помилок.

III. Порядок розміщення вивісок

3.1. Фізичні та юридичні особи зобов'язані розміщувати вивіски із дотриманням вимог цього Порядку та інших нормативно-правових актів.

3.2. Особа яка має намір встановити вивіску повинна подати до центру надання адміністративних послуг районної в місті Києві державної адміністрації за місцем розташування об'єкту повідомлення про місце та дату розміщення вивіски у трьох примірниках. На кожному з примірників уповноважений представник центру надання адміністративних послуг районної в місті Києві державної адміністрації ставить відмітку з датою отримання повідомлення. Перший примірник з відміткою повертається особі, яка звернулася, другий – передається Комунальному підприємству «Київреклама» (далі - КП «Київреклама») для реєстрації та контролю, третій примірник передається Департаменту.

3.3. Суб'єкт, який встановив вивіску зобов'язаний протягом 10 (десяти) календарних днів з дня її розміщення повідомити відповідні органи (визначені в п. 3.5) про таке розміщення, шляхом надсилання (подання) заяви про розміщення вивіски.

3.3.1. До заяви про розміщення вивіски додаються:

3.3.1.1. Копія документа, що посвідчує право власності (користування) приміщення (будівлю, споруду), де розміщено вивіску.

3.3.1.2. Копія свідоцтва на знаки для товарів і послуг (свідоцтва про реєстрацію знаку для товарів і послуг) заявника (у разі їх використання на вивісці).

3.3.1.3. Чіткі кольорові знімки усього фасаду будівлі, споруди, на якому розміщено вивіску, знімки розміщеної вивіски та знімки 1-го поверху будинку зі всіма наявними на ньому вивісками (якщо у межах 1-го поверху будинку, на якому розміщується вивіска, є декілька закладів з окремими входами) в електронному форматі.

3.3.1.4. Проект вивіски, який визначає основні характеристики вивіски (розміри, матеріали виконання тощо) та обґрунтовує її пропорційність до будівлі, на якій вона розміщується.

3.3.2. Проект вивіски складається з:

3.3.2.1. Візуалізації вивіски на фасаді (чіткого кольорового комп'ютерного макету з прив'язкою вивіски до місця її розміщення).

3.3.2.2. Ескізу вивіски (М 1:5, 1:10) з основними розмірами, кресленнями вузлів кріплення, даними про матеріали, з яких виготовлена вивіска.

3.3.2.3. Деталей шрифтів, логотипів, зображувальних елементів.

3.3.3. На кожній сторінці поданих проектних матеріалів необхідно обов'язково вказувати:

3.3.3.1. Назву організації заявника – замовника проекту.

3.3.3.2. Назву проектної організації або прізвище автора проекту та їх координати.

3.3.3.3. Дату виконання проекту.

3.3.4. Перелік документів, що додаються до заяви, є вичерпним.

3.4. Якщо розміщення вивіски передбачено паспортом фасаду будинку, будівлі чи споруди, погодженого у встановленому порядку, при повідомленні уповноваженого органу про розміщення вивіски, подається паспорт фасаду будинку, будівлі чи споруди з прив'язкою вивіски до місця її розміщення, при цьому проект вивіски до заяви не додається.

3.4.1. Про розміщення вивіски у вітрині будівлі, якщо вони є частиною внутрішнього інтер'єру, повідомляти уповноважені органи не потрібно.

3.5. Заявник подає до Департаменту в електронному вигляді через портал Містобудівного кадастру міста Києва за адресою mkk.kga.gov.ua, або через центр надання адміністративних послуг районної в місті Києві державної адміністрації за місцем розташування об'єкту заяву про розміщення вивіски з доданими до неї документами у трьох примірниках. Після прийняття рішення про відповідність вивіски вимогам Порядку перший примірник зберігається в архіві Департаменту, другий – передається у КП «Київреклама» для реєстрації та контролю, третій – після реєстрації повертається заявнику через центр надання адміністративних послуг районної в місті Києві державної адміністрації за місцем розташування об'єкту.

3.5.1. Заява та документи (в разі їх подання через центр надання адміністративних послуг), подаються до відповідного центру надання адміністративних послуг особисто заявником (керівником юридичної особи, фізичною особою-підприємцем) або уповноваженою ним особою. Заявник несе відповідальність за достовірність відомостей, зазначених у заяві та документах, що додаються до неї.

3.5.1.1. Заява та документи, що додаються до неї, приймаються відповідним центром надання адміністративних послуг за описом, копія якого видається заявнику з відміткою про дату та номер їх реєстрації в дозвільному центрі.

3.6. Усі заяви про розміщення вивіски підлягають обов'язковій реєстрації відповідним центром надання адміністративних послуг або Департаментом (в разі подання документів в електронному вигляді), після чого заявнику повідомляється дата та номер реєстрації заяви.

3.6.1. В разі подання заяви та документів через центр надання адміністративних послуг, після проведення реєстрації відповідальний представник центру надання адміністративних послуг передає заяву із доданими документами до Департаменту не пізніше ніж наступного робочого дня.

3.7. Департамент опрацьовує пакет документів, поданий разом із заявою, перевіряє документи та розміщену вивіску на предмет відповідності вимогам цього Порядку та приймає рішення про відповідність/невідповідність вивіски вимогам Порядку.

3.7.1. У разі розміщення вивіски в межах історичного ареалу міста, на пам'ятках національного або місцевого значення, в межах зон охорони цих пам'яток Департамент розглядає документи, перевіряє вивіску та приймає рішення про відповідність/невідповідність вивіски вимогам цього Порядку із залученням

уповноважених представників Департаменту культури виконавчого органу Київської міської ради (Київської міської державної адміністрації).

3.7.2. Департамент приймає рішення про відповідність/невідповідність вивіски вимогам Порядку протягом 10 (десяти) робочих днів з дня одержання заяви та документів.

3.7.2.1. Якщо за результатами перевірки Департамент приходять до висновку, що вивіска розміщена у відповідності до вимог цього Порядку, представники Департаменту на заяві ставлять відмітку про відповідність розміщеної вивіски вимогам цього Порядку (що включає прізвище особи, яка прийняла відповідне рішення, її підпис, дату та відбиток печатки відповідного структурного підрозділу) та надсилають заявнику Повідомлення про відповідність вивіски вимогам цього Порядку.

3.7.2.2. Якщо за результатами перевірки Департамент приходять до висновку, що вивіска не відповідає вимогам цього порядку, представник Департаменту направляє заявнику Повідомлення про невідповідність розміщеної вивіски вимогам цього Порядку із зазначенням чіткого переліку невідповідностей та рекомендацій і строків по їх усуненню.

3.7.2.2.1. У разі подання документів заявником не в електронному вигляді, представник Департаменту, який здійснював перевірку, повертає поданий пакет документів заявнику через центр надання адміністративних послуг районної в місті Києві державної адміністрації за місцем розташування об'єкту.

3.7.2.2.2. Строк для усунення невідповідностей розміщеної вивіски вимогам цього Порядку становить 30 (тридцять) днів.

3.7.2.2.3. Заявник зобов'язаний звернутися повторно до Департаменту, не пізніше наступного робочого дня після спливу строку відведеного на усунення невідповідностей розміщеної вивіски вимогам цього Порядку.

3.7.2.2.4. Якщо заявник у визначений Департаментом строк не усунув невідповідності вивіски вимогам цього Порядку, вивіска вважається самовільно розміщеною і підлягає демонтажу.

3.7.3. У разі ненадання Департаментом Повідомлення про відповідність/невідповідність розміщеної вивіски вимогам цього Порядку через 10 (десять) робочих днів з дня закінчення строку для прийняття рішення, вивіска вважається такою, що відповідає Порядку.

3.7.4. Відомості про вивіски, що відповідають вимогам Порядку підлягають внесенню до реєстру розміщених вивісок, ведення якого забезпечує КП «Київреклама».

IV. Контроль за дотриманням Порядку та відповідальність за його порушення

4.1. Моніторинг та інвентаризацію розміщення вивісок у м. Києві здійснює КП «Київреклама».

4.1.1. КП «Київреклама» здійснює перевірку відповідності вивісок вимогам цього Порядку, в тому числі, за зверненням громадян та органів, що виявили вивіски, які не відповідають вимогам Порядку.

4.2. Контроль за дотриманням цього Порядку здійснює в межах своїх повноважень Департамент, а також інші уповноважені суб'єкти в установленому порядку.

4.3. Відповідальність за розміщення вивіски (міцність, стійкість, безпеку, відповідність проекту, цілісність фасаду будівлі після монтажу/демонтажу вивіски) несе власник вивіски або уповноважена власником особа.

4.4. Якщо при проведенні робіт з монтажу та демонтажу вивіски було пошкоджено фасад (фарбування, декоративні елементи тощо) будівлі, власник (користувач) вивіски зобов'язаний усунути всі пошкодження протягом 14 (чотирнадцяти) днів за власний рахунок.

4.5. У разі припинення права власності (користування) приміщенням (територією), у якому (на якій) здійснюється господарська діяльність, власник (користувач) вивіски забезпечує демонтаж вивіски власними силами протягом 30 (тридцяти) днів з дня виникнення однієї з вказаних підстав.

4.6. За незадовільний зовнішній вигляд та технічну несправність вивісок, їх невідповідність затвердженим проектам і вимогам на осіб, винних у таких порушеннях, накладаються штрафні санкції відповідно до Правил благоустрою м. Києва та Кодексу про адміністративні правопорушення.

V. Демонтаж самовільно розміщених вивісок та відповідальність за їх незадовільний зовнішній вигляд

5.1. Демонтажу підлягають:

5.1.1. Вивіски, технічний стан яких створює загрозу життю чи здоров'ю людей та/або заподіяння шкоди третім особам, що підтверджується актом з фотофіксацією, підписаним представниками КП «Київреклама» та власником (балансоутримувачем) будинку.

5.1.2. Самовільно встановлені вивіски, власників яких встановити не вдалося (суб'єкт не здійснює діяльності за вказаною адресою) або в разі припинення юридичної особи або припинення діяльності фізичної особи – підприємця власника вивіски.

5.2. У разі самовільного розміщення вивіски, розміщення вивіски з істотними відхиленнями від проекту, а також при порушенні під час встановлення та експлуатації вивіски вимог цього Порядку, інших чинних нормативно-правових актів, державних норм та стандартів, власник (користувач) вивіски повинен усунути допущене порушення або забезпечити демонтаж вивіски (в разі неможливості усунення порушень) власними коштами протягом 30 (тридцяти) днів з дня отримання вимоги Департаменту про усунення порушень. Вимога вручається власнику вивіски або його представнику особисто під підпис або направляється поштою з повідомленням про вручення. У разі невчинення вищевказаних дій, вивіска демонтується примусово згідно з умовами пп. 5.3, 5.4 цього Порядку.

5.3. Вивіски, власники яких не виконали у встановлений строк вимог уповноваженого органу про усунення порушень та вивіски, передбачені у підпунктах 5.1.1 та 5.1.2, вносяться до наказу на примусовий демонтаж.

5.4. Примусовий демонтаж вивісок організовує КП «Київреклама» за наказом Департаменту, пропозиції до якого може надавати КП «Київреклама». У разі необхідності під час проведення демонтажу можуть бути присутні власник або користувач вивіски, представники державних органів, міських служб та інших організацій.

5.5. Демонтаж вивісок оформляється актом (2 примірники), який підписують власник (користувач) вивіски (у разі його присутності при демонтажі), представник КП «Київреклама» та представник організації, яка здійснювала демонтаж. До акта додається в обов'язковому порядку фотофіксація місця розташування вивіски до і після демонтажу.

5.6. У разі відсутності власника вивіски при демонтажі або його відмови від підписання акта демонтажу (про що робиться відповідна відмітка на акті) другий примірник акта КП «Київреклама» у п'ятиденний термін надсилає поштою за

місцезнаходженням власника рекомендованим листом (якщо встановлено його місцезнаходження).

5.7. Якщо місцезнаходження власника невідоме, КП «Київреклама» у цей же термін повідомляє про проведений демонтаж та місцезнаходження вивіски територіальний підрозділ Головного управління Національної поліції у м. Києві (за місцем демонтажу вивіски).

5.8. Після проведення демонтажу складається: акт приймання-передачі виконаних робіт по демонтажу із зазначенням характеру робіт та їх вартості; калькуляція вартості витрат за виконані роботи з демонтажу, які підписує КП «Київреклама» (замовник) та організація або особа (виконавець), що здійснили демонтаж.

5.9. Компенсація витрат КП «Київреклама», яке організувало демонтаж або проводило демонтаж вивіски самостійно, покладається на власника (користувача) демонтованої вивіски на підставі виставленого рахунку та акта приймання-передачі виконаних робіт по демонтажу, які надсилаються власнику (користувачу) вивіски в обов'язковому порядку у п'ятиденний термін з дати демонтажу.

5.10. Для повернення демонтованої вивіски її власнику (користувачу) необхідно звернутись у КП «Київреклама» з такими документами:

5.10.1. Заявою на ім'я керівника про повернення демонтованого рекламного засобу.

5.10.2. Документом, що підтверджує право власності (інше майнове право) на конкретну демонтовану вивіску.

5.10.3. Документом, що підтверджує оплату витрат КП «Київреклама», пов'язаних з демонтажем вивіски, транспортуванням та зберіганням.

5.11. Демонтовані вивіски зберігаються у спеціально відведених для цього місцях (сховищах, складах тощо). Облік та тимчасове зберігання демонтованих вивісок здійснює у встановленому порядку КП «Київреклама». Демонтовані вивіски можуть бути передані на тимчасове зберігання відповідному підприємству, установі, організації на підставі відповідного договору та акта прийому-передачі із переліком, зазначенням їх стану та характеристик.

5.12. Демонтовані вивіски визнаються безхазяйним майном і переходять у власність територіальної громади м. Києва у порядку, визначеному законодавством, якщо:

5.12.1. Після закінчення встановленого законодавством терміну зберігання примусово демонтованих об'єктів власники не звернулись, не зголосились щодо їх повернення.

5.12.2. Після закінчення встановленого законодавством терміну зберігання примусово демонтованих об'єктів, власники яких не сплатили вартості демонтажу, транспортування та зберігання або не надали документів, підтверджуючих право власності (інше майнове право) на цю вивіску.

5.12.3. Власники надали письмову відмову від демонтованої вивіски та документи, що підтверджують право власності (інше майнове право) на цю вивіску.

5.13. Подальше застосування майна, зазначеного у пункті 5.12, вирішується уповноваженим власником згідно з чинним законодавством.

VI. Прикінцеві та перехідні положення

6.1. Питання, що не врегульовані цим Порядком, вирішуються згідно з чинним законодавством України.

6.2. Спори, що виникають в процесі розміщення вивісок, вирішуються у встановленому законодавством порядку.

6.3. Паспорта на розміщення (інформаційних) вивісок є дійсними до закінчення строку їх дії, але не довше ніж рік з моменту набрання чинності цим рішенням.

6.4. Власникам вивісок, що були розміщені до прийняття цього рішення з дотриманням вимог законодавства, привести вивіски у відповідність до вимог цього Порядку та повідомити уповноважені органи у визначений пунктами 3.1. – 3.7. цього Порядку строк та спосіб протягом року з моменту набрання чинності цим рішенням, але не пізніше ніж через 30 (тридцять) днів з дня закінчення дії Паспорту на розміщення (інформаційних) вивісок.

Посібник розміщення вивісок у місті Києві

Додаток 2
до рішення Київської міської ради
№ _____ від _____

ЯК МОЖЕ БУТИ ВСТАНОВЛЕНА ВИВІСКА:

Біля входу в приміщення (в т.ч. у подвір'ї, на сходовій клітці тощо), яке займає суб'єкт господарювання, що встановлює вивіску;

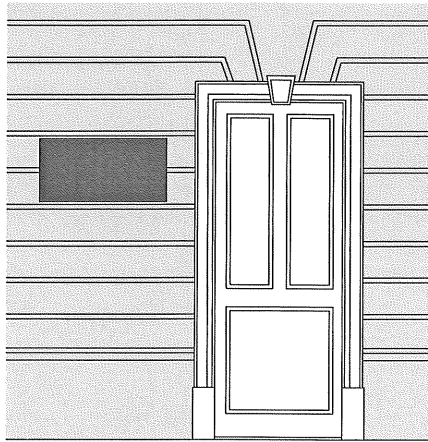

Над входними дверима, над вітринами та над віконними прорізами;

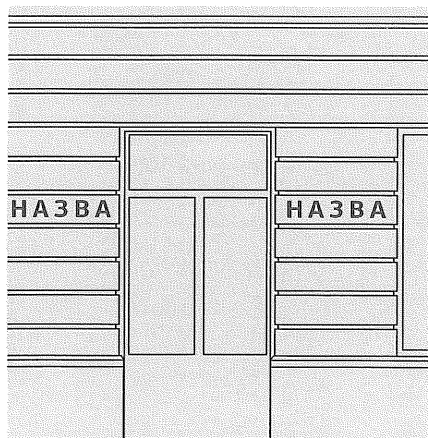
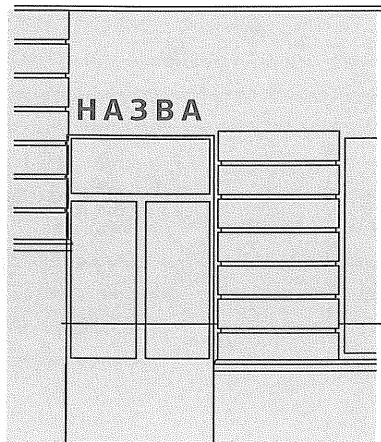
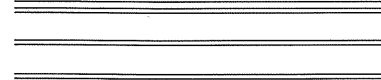

Не вище першого поверху або цоколя будівлі

Вивіска може розташовуватись на відповідному поверсі, де розміщене власне чи надане у користування особі приміщення. Також вивіска може розташовуватись вище першого поверху, на даху будівлі, споруди у разі, коли суб'єкту господарювання належить на праві приватної власності вся будівля.

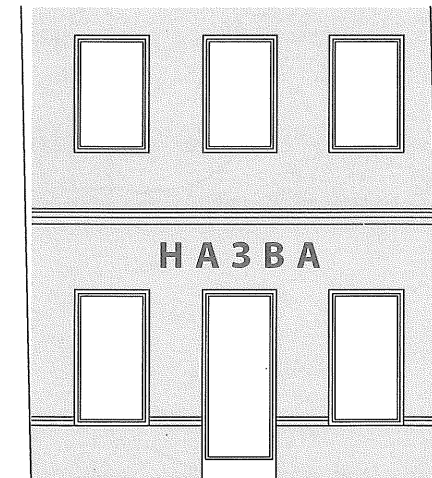

В існуючих, спеціально передбачених для вивісок у проєкті будинку площинах, нішах, картушах, приставних вітринах тощо;



На власній земельній ділянці у вигляді об'ємно-просторової пластики чи конструкції.

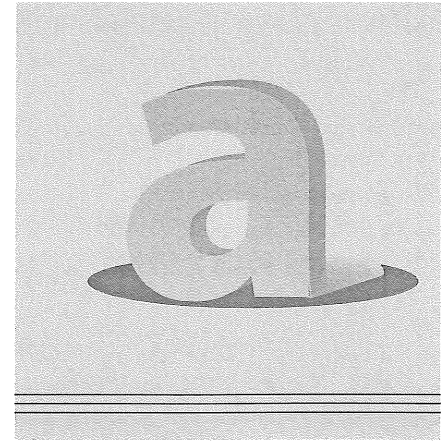

На огорожі та її вхідній (в'їзній) брамі, якщо суб'єкту господарювання на праві приватної власності належить вся будівля та вся земельна ділянка;

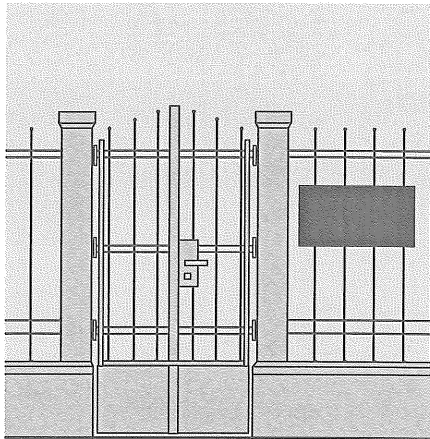

Якщо у будівлі знаходиться декілька власників (орендарів) приміщень, зовнішній вхід для яких є спільним, то їх вивіски на фасаді повинні розташовуватись на невеликих табличках однакового розміру (площею до 0,3м²) та з однакового матеріалу виконання, розміщених праворуч чи ліворуч від входу (в'їзду) у будівлю (приміщення). Окрім того, їхні вивіски можуть бути розташовані безпосередньо біля дверей належних їм приміщень.

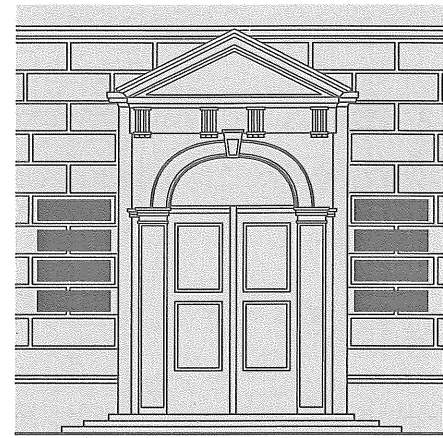

ЯК НЕ МОЖЕВСТАНСВЛЮВАТИСЬ ВИВІСКА:

На фасаді вище першого поверху (крім випадків, перелічених у п. 2. 1. 3. 2);

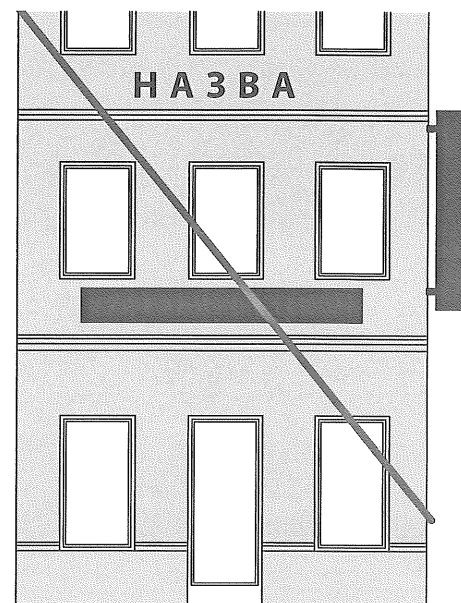

Із закриттям огорож балконів, архітектурного та скульптурного декору фасадів;

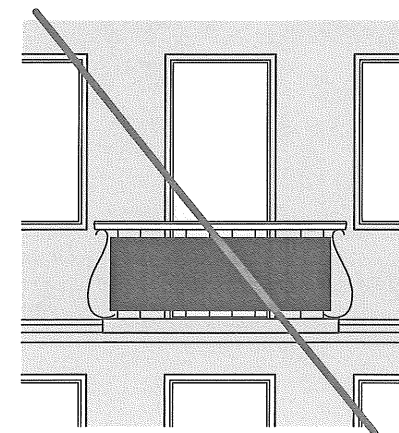
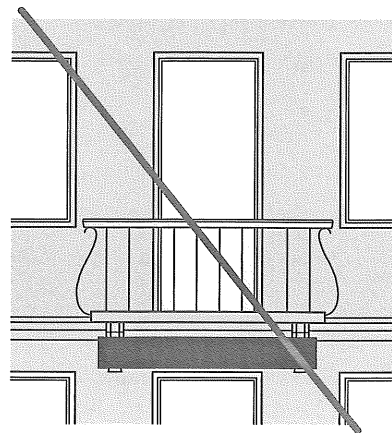

У вигляді світлових тابلів та моніторів, біжучих стрічок, вивісок із динамічною (пульсуючою) підсвіткою в межах історичного ареалу міста.

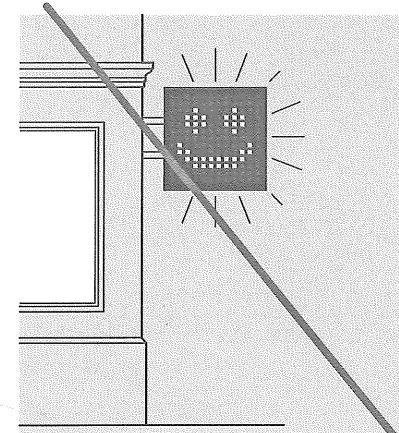
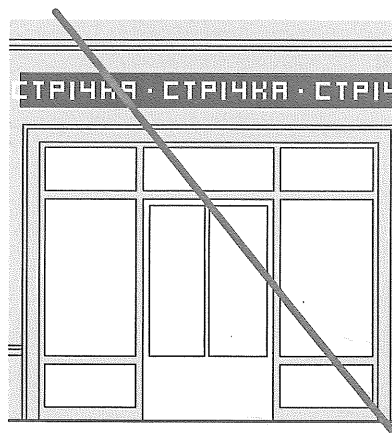

РОЗМІРИ ВИВІСОК

Площа поверхні вивіски не повинна перевищувати 3 кв. метрів. Рекомендується, щоб розміри вивісок були масштабними до архітектурного вирішення фасаду та його елементів.

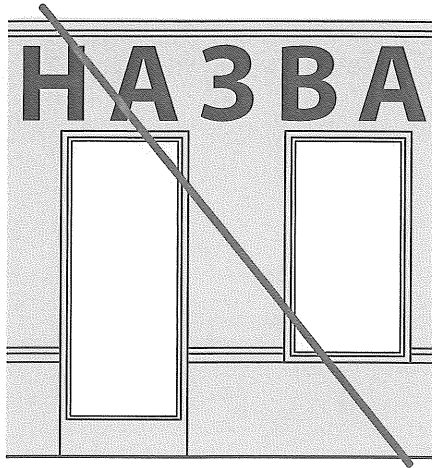

Відстань від площини фасаду до лицевої поверхні вивіски не повинна перевищувати 20 см.

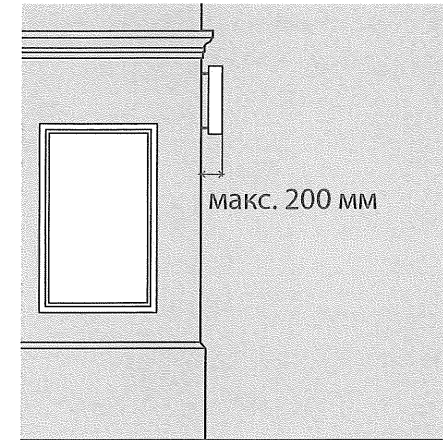

Вивіски не повинні виходити за межі приміщення, у якому здійснює діяльність суб'єкт господарювання.

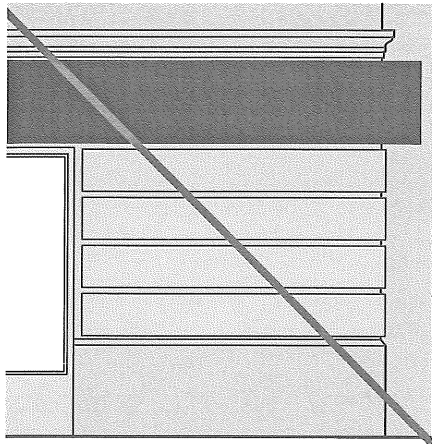

Вивіска повинна враховувати розмір та місце розташування раніше встановлених на цьому ж будинку вивісок. Перевага надається комплексному підходу до проектування та розміщення кількох вивісок на одному фасаді.



ЯК МОЖЕ БУТИ ВИГОТОВЛЕНА ВИВІСКА

Вивіска може бути виготовлена у вигляді:

Площини геометричної або іншої форми, що розміщується паралельно до фасаду, з нанесеним зверху або прорізаним зображенням чи написом. В історичному ареалі площа такої форми не може перевищувати 0,5 м²;

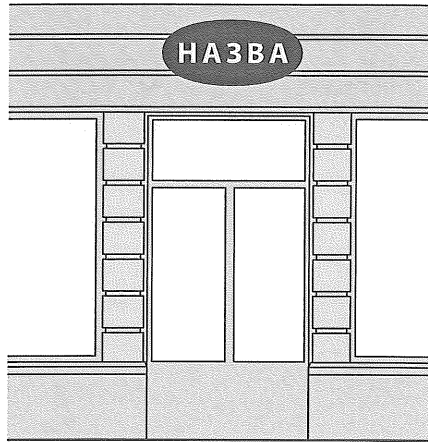

Окремих об'ємних літер, прикріплених до спільного каркасу чи іншого профілю, пофарбованого в колір фасаду (рекомендується у випадку довгого напису);



Окремих об'ємних літер, прикріплених безпосередньо на стіні (рекомендується у випадку короткого напису);

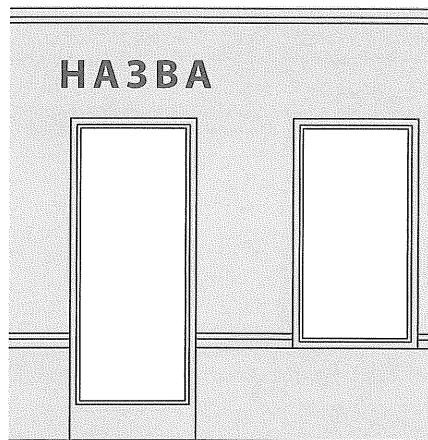

Напису чи зображення на прозорій безколірній площині (скло, акрил) плоскими, об'ємними чи вигравіюваними літерами;

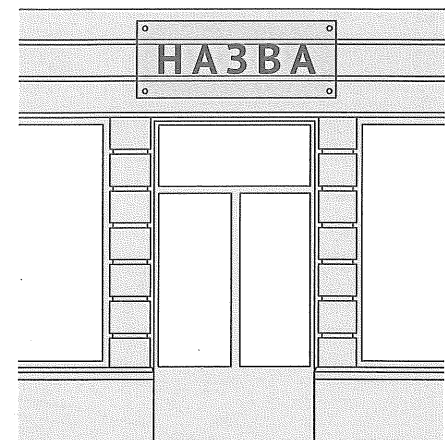

Шрифтового напису по тиньку, художнього розпису по тиньку (фрески), мозаїки, вітражу, що розміщений на кронштейні або у вітрині чи дверях, кам'яної, дерев'яної або металеві плити з різьбленим або гравійованим написом чи зображенням, рельєфу, вирізьбленого в тиньку, попередньо нанесеному різноколірними шарами (сграфіто)

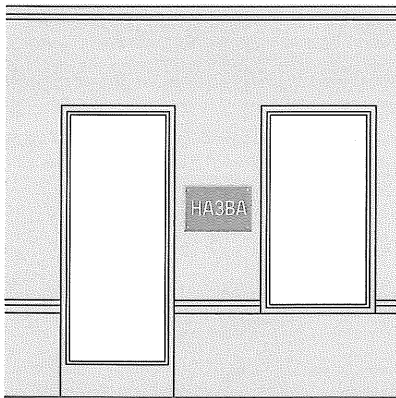
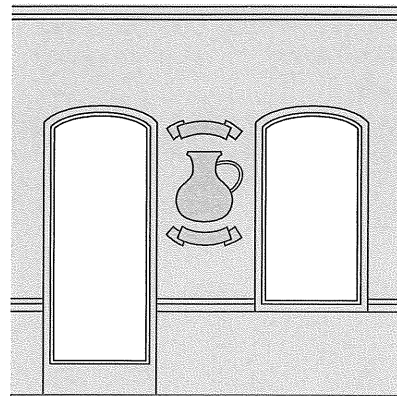
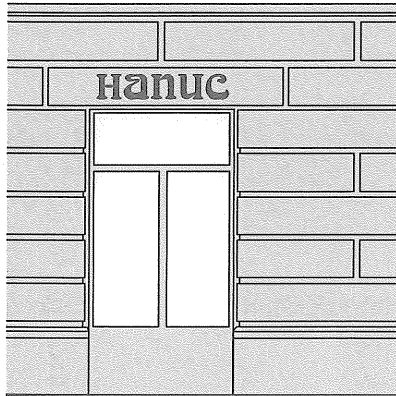

Плоского кронштейну (в історичному ареалі площею не більшою 0,5 м² та товщиною не більше 60 мм), розташованого перпендикулярно до фасаду. При цьому його крайня точка виносу не повинна виступати від стіни більше ніж на 800 мм, а відстань від його нижньої точки до поверхні тротуару не може бути меншою ніж 2,5 м;

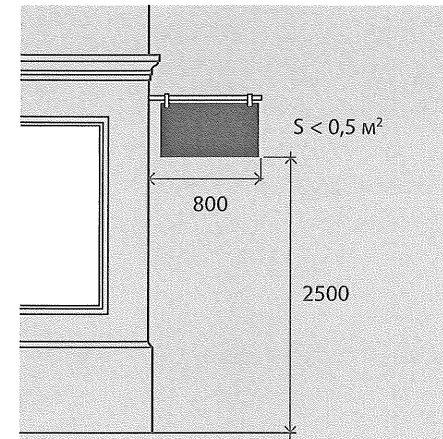

Кронштейну у вигляді об'ємно-просторової композиції. При цьому його крайня точка виносу не повинна виступати від стіни більше ніж на 800 мм, а відстань від його нижньої точки до поверхні тротуару не може бути меншою ніж 2,5 м;

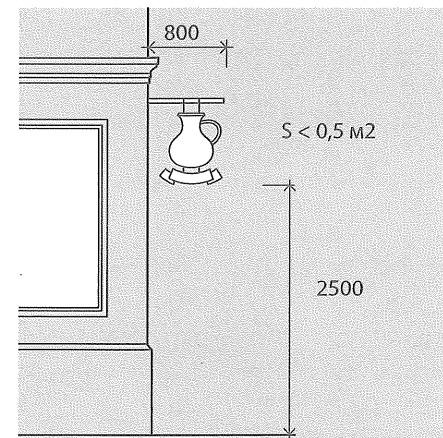

Прапора, хоругви, штандарта (в історичному ареалі площею не більше ніж 1,5 м²). При цьому його крайня точка не повинна виступати від стіни більше ніж на 1,0 м, а відстань від його нижньої точки до поверхні тротуару не може бути меншою ніж 2,5 м;

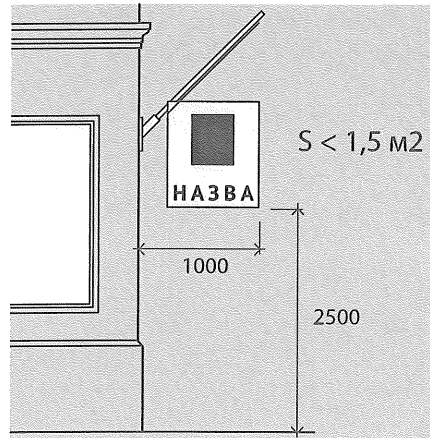

Світлових носіїв, що своїм розташуванням формують напис чи зображення;

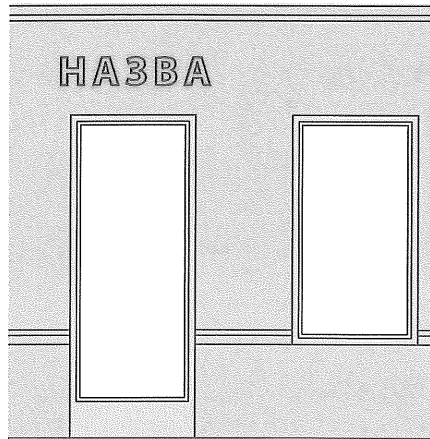

ВИМОГИ ДО ОСВІТЛЕННЯ ВИВІСОК

Джерела світла для вивісок, розташованих паралельно до площини фасаду, можуть бути:

Вмонтовані всередині об'ємних літер (світяться літери), або всередині площини вивіски (при цьому світяться лише літери чи зображення, фон залишається непрозорим та неосвітленим);

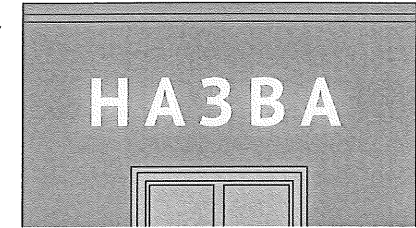

Розташовані між вивіскою і площиною фасаду (контр-ажурно освітлюється стіна під вивіскою);



Вмонтовані на торці вивіски (освітлюється від зовнішнього контуру);



Винесені на зовнішніх кронштейнах (освітлюється частина фасаду разом із вивіскою).

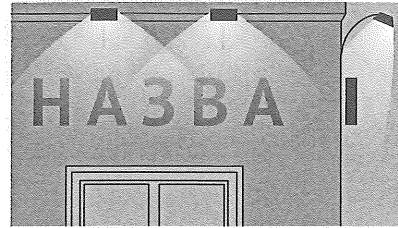

Вивіска може бути виготовлена зі світлових трубок (неонових або діодних), які формують зображення чи напис.

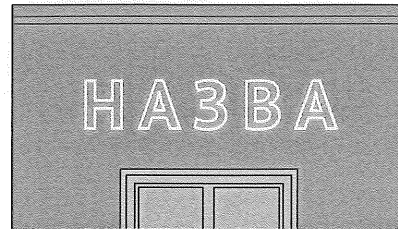

Освітлення вивісок на кронштейнах може бути:

Зовнішнє, за допомогою ламп із монохромним світлом та спрямовуватися безпосередньо на вивіску;

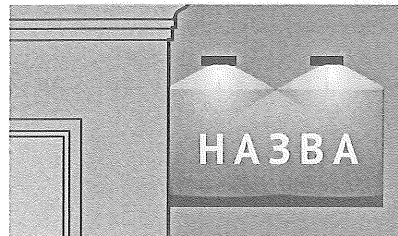

Вмонтоване всередині вивіски (при цьому світяться лише літери чи зображення, фон залишається непрозорим та неосвітленим);



Вмонтовані на торці кронштейна (освітлюється від зовнішнього контуру).

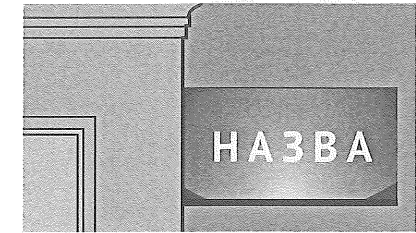

Кабелі живлення світлових елементів, сигналізації та ін. повинні бути вмонтовані в коробки, які пофарбовані в колір фасаду, або прикріплені таким чином, щоб бути непомітними для пішоходів;



Світлове оформлення вивіски не повинно засліплювати учасників дорожнього руху, а також не повинно освітлювати вікна житлових будинків.

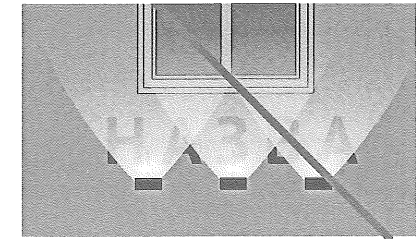

ПОЯСНЮВАЛЬНА ЗАПИСКА
до проекту рішення Київської міської ради
«Про затвердження Порядку розміщення вивісок у місті Києві»

1. Обґрунтування необхідності прийняття рішення

Відповідно до пункту 44 статті 26 Закону України «Про місцеве самоврядування» до виключної компетенції сільської, селищної, міської ради належить, зокрема, питання встановлення відповідно до законодавства правил з питань благоустрою території населеного пункту.

Стаття 5 Закону України «Про благоустрій населених пунктів» визначає, що управління у сфері благоустрою населених пунктів здійснюють, зокрема, органи місцевого самоврядування.

Згідно пункту 9 частини 1 статті 21 Закону України «Про благоустрій населених пунктів» елементами (частинами) об'єктів благоустрою є малі архітектурні форми, до яких відносяться інформаційні стенди, дошки, вивіски.

Таким чином, питання встановлення правил з питань благоустрою, зокрема розміщення вивісок в м. Києві, належить до виключної компетенції Київської міської ради.

В той же час, у зв'язку із невідповідністю діючого порядку розміщення вивісок у місті Києві вимогам законодавства у сфері регулювання господарської діяльності, а також неефективністю та недосконалістю порядку в частині забезпечення врегулювання правовідносин у сфері розміщення вивісок у місті Києві, збереження автентичності історичного середовища та привабливості міста, виникла потреба у приведенні порядку розміщення вивісок у місті Києві у відповідність до законодавства України, містобудівних вимог та потреб територіальної громади м. Києва.

2. Мета і завдання прийняття рішення

Метою прийняття рішення є приведення порядку розміщення вивісок у місті Києві у відповідність до вимог законодавства у сфері регулювання господарської діяльності і містобудівних вимог та захист культурних та майнових інтересів територіальної громади м. Києва, юридичних і фізичних осіб, у власності яких є фасади будинків, на яких встановлюються вивіски, поліпшення зовнішнього вигляду міського середовища та вдосконалення порядку розміщення вивісок.

3. Загальна характеристика та основні положення проекту рішення

Проект рішення складається з шести пунктів, у яких передбачено:

- затвердити Порядок розміщення вивісок у місті Києві;
- затвердити Посібник розміщення вивісок у м. Києві ;
- доручити Виконавчому органу Київської міської ради (Київській міській державній адміністрації) здійснити заходи спрямовані на реалізацію цього рішення;
- порядок набрання рішенням чинності;

- порядок оприлюднення рішення;
- порядок контролю за виконанням рішення.

4. Стан нормативно-правової бази у даній сфері правового регулювання

Проект рішення підготовлено відповідно до законів України «Про місцеве самоврядування в Україні», «Про основи містобудування», «Про рекламу», «Про благоустрій населених пунктів», Постанови Кабінету Міністрів України від 29 грудня 2003 року № 2067 «Про затвердження Типових правил розміщення зовнішньої реклами», Рішення Київської міської ради від 25 грудня 2008 року № 1051/1051 «Про Правила благоустрою м. Києва».

5. Фінансово-економічне обґрунтування

Реалізація цього проекту рішення не потребує додаткових витрат із бюджету міста Києва.

6. Прогноз соціально-економічних та інших наслідків прийняття рішення

Регуляторний акт покликаний забезпечити упорядкування системи розміщення вивісок на території міста Києва та за рахунок впровадження вимог до них очистити місто від конструкцій, що через незадовільний технічний стан створюють загрозу життю або здоров'ю людей та /або можуть заподіяти шкоду третім особам, привести порядок розміщення вивісок в м. Києві у відповідність до вимог законодавства.

7. Суб'єкт подання проекту рішення

Суб'єктом подання проекту рішення є депутат Київської міської ради, член депутатської фракції «Об'єднання «Самопоміч», С.В. Башлаков.

Доповідач на пленарному засіданні Київської міської ради – депутат Київської міської ради С.В. Башлаков.

Депутат Київської міської ради,
член депутатської фракції
«Об'єднання «Самопоміч»
у Київській міській раді

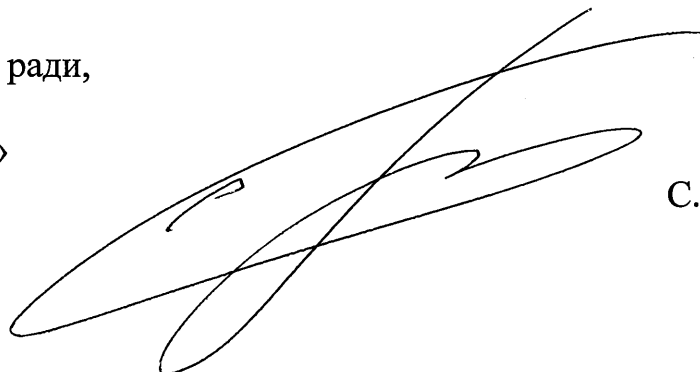

С. Башлаков

Аналіз регуляторного впливу до проекту рішення Київської міської ради «Про затвердження Порядку розміщення вивісок у місті Києві»

Даний аналіз регуляторного впливу розроблений на виконання та з дотриманням вимог статей 8, 9 Закону України "Про засади державної регуляторної політики у сфері господарської діяльності" та Методики проведення аналізу впливу регуляторного акта, затвердженої постановою Кабінету Міністрів України від 11.03.04 №308.

Цей документ містить обґрунтування необхідності державного регулювання шляхом прийняття регуляторного акту – рішення Київської міської ради «Про затвердження Порядку розміщення вивісок у місті Києві».

Головним розробником проекту рішення Київської ради «Про затвердження Порядку розміщення вивісок у місті Києві» є депутат Київської міської ради С.В. Башлаков.

1. Визначення та аналіз проблеми, яку пропонується розв'язати шляхом державного регулювання.

Необхідність розробки та прийняття проекту рішення Київської міської ради «Про затвердження Порядку розміщення вивісок у місті Києві» зумовлене відсутністю правового регулювання зазначеного питання на державному рівні.

Діючий «Порядок розміщення інформаційних вивісок у місті Києві», який затверджений розпорядженням виконавчого органу Київської міської ради (Київської міської державної адміністрації) від 15.04.2011 року № 565 є неефективним і потребує перегляду у зв'язку із невідповідністю вимогам дозвільної системи у сфері господарської діяльності.

Існуюча правова прогалина у сфері розміщення вивісок призвела до негативних наслідків:

- порушення прав суб'єктів господарської діяльності;
- спотворення цілісного архітектурно-дизайнерського ансамблю міста, в першу чергу, історичного центру міста Києва, що поступово втрачає свою унікальність через безконтрольне, самовільне розміщення на фасадах та дахах будинків і споруд різного роду вивісок, які в окремих випадках не відповідають естетичним вимогам або не вписуються в архітектурне вирішення будівель;
- порушення майнових прав, передусім територіальної громади міста Києва та ослаблення економічних основ місцевого самоврядування при здійсненні майнових операцій з об'єктами права комунальної власності, що на теперішній час відбувається при безконтрольному використанні (а іноді і пошкодженні) фасадів будинків, які є власністю територіальної громади міста;
- розповсюдження по місту вивісок, які не відповідають сучасним вимогам містобудування щодо формування безпечного та комфортного міського середовища й чинним нормативним актам у галузі будівництва, стандартизації та метрології;
- створення прецедентів вибіркового права через невідповідність діючого Порядку загальнодержавним нормативно-правовим актам в частині юридичного розмежування понять «реклама» та «вивіска», коли в одному випадку конструкція розглядається як вивіска, а в іншому випадку – як зовнішня реклама, і її розміщують тільки згідно з дозволом, що призводить до виникнення конфліктів органів виконавчої влади та місцевого самоврядування з суб'єктами господарювання.

Суб'єкти, на яких проблема справляє негативний вплив – жителі та гості міста, для яких:

- небезпечні за технічним станом вивіски можуть становити загрозу для життя чи здоров'я;

- низький естетичний вигляд насичених вивісками фасадів та дахів будівель, передусім, пам'яток культурної спадщини, а також вивіски з помешкання, що призводить до справедливого нарікання мешканців.

2. Цілі державного регулювання.

Зазначений регуляторний акт спрямований на забезпечення збалансованого економічного і соціального розвитку міста за рахунок вирішення питань:

- створення сучасного правового простору щодо розміщення вивісок, що буде відповідати потребам як суб'єктів господарювання, так і територіальної громади міста, шляхом прийняття місцевого нормативно-правового акта, який врегулює процедуру розміщення вивісок та запобігатиме самовільному використанню комунальної власності при їх встановленні.

- впровадження єдиної цілісної, впорядкованої, структурованої та прозорої системи в цій сфері, що дозволить:

а) організувати взаємодію між суб'єктами господарювання, які розміщують вивіски та органами місцевого самоврядування;

в) створити систему контролю за процесом розміщення вивісок, їх технічним станом.

- найбільш повне задоволення потреб киян та гостей міста в етичному, естетичному використанні міського інформаційного простору, спрямованих на реалізацію конституційних прав громадян на безпечне для життя і здоров'я довкілля.

3. Визначення та оцінка всіх прийнятих альтернативних способів досягнення зазначених цілей, наведення аргументів щодо переваги обраного способу.

Шляхом пошуку альтернативних способів досягнення поставлених цілей доцільно розглянути такі можливості.

1. *залишення існуючої ситуації без змін та неприйняття запропонованого проекту.* Враховуючи усі негативні наслідки відсутності ефективного нормативно-правового регулювання розміщення вивісок, розглядати цю альтернативу недоцільно.

2. *Застосування ринкових механізмів.* Зазначений спосіб неможливо використати для досягнення цілей регулювання, оскільки ринкові механізми базуються на принципах диспозитивності та повинні враховувати, в першу чергу, інтереси суб'єктів господарювання, а не територіальної громади.

3. *Очікування прийняття нормативного акта з вирішення цієї проблеми на загальнодержавному рівні.* Такий альтернативний спосіб неприйнятний через малоймовірність.

4. *Регулювання відносин у сфері розміщення вивісок за порядком, що аналізується.* Перевага обраного способу над вище зазначеними альтернативними ґрунтується на принципі імперативності (загальнообов'язковості) рішень Київської міської ради, що встановлено ст. 144 Конституції України та ст. 73 Закону України «Про місцеве самоврядування в Україні».

4. Механізм та заходи, що пропонуються для розв'язання проблеми.

Проектом рішення Київської міської ради пропонується затвердити наступний механізм та заходи по розв'язанню проблеми:

- Затвердити Порядок розміщення вивісок у місті Києві;
- Затвердити Посібник розміщення вивісок у м. Києві.

5. Можливості досягнення визначених цілей у разі прийняття регуляторного акту.

Прийняття проекту рішення Київської міської ради дозволить:

- забезпечити виконання положень Закону України "Про благоустрій населених пунктів";
- покращити благоустрій міста Києва;
- створить умови для запобігання проявам незаконного розміщення на території міста вивісок;
- створить прозору систему визначення законності розміщення тимчасових споруд на території міста відкритою для громадськості.

Негативних факторів впливу на дію регуляторного акту не виявлено.

Виконання вимог даного проекту рішення Київської міської ради не потребує додаткових витрат та коштів бюджетів різних рівнів, а також не потребує додаткових витрат на здійснення контролю за виконанням даного рішення.

6. Визначення очікуваних результатів прийняття актів.

Реалізація проекту цього рішення Київської міської ради дозволить упорядкувати систему розміщення вивісок на території міста Києва та за рахунок впровадження вимог до них очистити місто від конструкцій, що через незадовільний технічний стан створюють загрозу життю або здоров'ю людей та /або можуть заподіяти шкоду (майнову чи не майнову) третім особам.

Надаємо, у вигляді таблиці прогнозні результати дії порядку у випадку його прийняття:

Органи місцевого самоврядування	
<i>Можливі вигоди</i>	<i>Можливі витрати</i>
-Досягнення цілей, передбачених у пункті 2 аналізу; -Виключення ситуацій, пов'язаних з можливими корупційними діями, неофіційними витратами суб'єктів господарювання в процесі розміщення вивіски.	-Витрати, пов'язані з прийняттям регуляторного акту; -Витрати, пов'язані з впровадженням та контролем за дотриманням вимог регуляторного акту; -Витрати на демонтаж вивісок, які перебувають у незадовільному технічному або санітарному стані.
Населення	
<i>Можливі вигоди</i>	<i>Можливі витрати</i>
-Захист майнових прав територіальної громади міста Києва при використанні фасадів будинків, які є комунальною власністю; -Посилення рівня безпеки та комфорту міського середовища через скорочення кількості вивісок у незадовільному технічному та санітарному стані.	-Витрати відсутні

Суб'єкти господарювання

<i>Можливі вигоди</i>	<i>Можливі витрати</i>
Досягнення цілей, передбачених у пункті 2 аналізу: - Виключення ситуацій, пов'язаних з можливими корупційними діями, неофіційними витратами суб'єктів господарювання в процесі розміщення вивіски; - Додаткове забезпечення можливості оскарження незаконних дій з боку органів та осіб, які мають компетенцію на втручання в процес розташування вивісок.	- Витрати з виготовлення технічної документації.

Впровадження в дію запропонованого рішення не включає додаткових витрат на його контроль, тому не передбачає збільшення кадрового складу органів місцевого самоврядування та відповідних структур. Також, необхідно зазначити, що положення проекту рішення стосовно витрати коштів не поширюється на суб'єктів господарювання, які не займаються діяльністю, пов'язаною з реалізацією даного порядку.

7. Обґрунтування запропонованого строку дії акта

Потреби визначити строк дії даного акта не існує через невизначеність строків, протягом яких будуть існувати правовідносини, що регулюються цим актом.

Даний акт запроваджується без встановлення обмежень по часу, і діє до моменту настання факторів, які можуть вплинути на його суттєвий зміст або на його цілі, зокрема, прийняття відповідного регуляторного акта на державному рівні.

8. Показники результативності.

Проект рішення Київської міської ради «Про затвердження Порядку розміщення вивісок у місті Києві» є загальнообов'язковим для застосування на території міста Києва для усіх суб'єктів господарювання Києва. Враховуючи всі позитивні та негативні сторони вказаного проекту, вважається, що прогнозні показники результативності дії рішення Київської міської ради «Про затвердження Порядку розміщення вивісок у місті Києві» наступні:

- рівень поінформованості населення та суб'єктів господарювання по основним положенням рішення - у відповідності до ч.5 ст.12 Закону України «Про засади державної регуляторної політики у сфері господарської діяльності» визначається кількістю осіб, що прочитають зазначене рішення в газеті Київської міської ради «Хрещатик», в мережі Інтернет за адресою: <http://kievcity.gov.ua> за результатами оприлюднення, або отримують вказаний регуляторний акт за запитами до органів місцевого самоврядування для належного реагування.

- кількість суб'єктів господарювання, на яких поширюватиметься дія акта.

Основними показниками результативності даного регуляторного акта визначені такі показники:

- кількість заяв про розміщення вивісок у місті Києві;
- кількість зареєстрованих заяв про розміщення вивісок у місті Києві;
- кількість встановлених вивісок;

- кількість демонтованих вивісок, встановлених з порушенням порядку, що затверджується проектом рішення тощо.

9. Визначення заходів, за допомогою яких буде здійснюватися відстеження результативності регуляторного акта в разі його прийняття.

Відстеження результативності регуляторного акта буде здійснюватися шляхом проведення базового та повторного відстеження.

Базове відстеження результативності регуляторного акта буде здійснено до набрання чинності даного регуляторного акту, повторне – через рік з дня набрання чинності, але не пізніше, як через два роки, та періодичне – раз на кожні три роки починаючи з дня закінчення заходів з повторного відстеження результативності цього акта.

З повагою,

Депутат Київської міської ради,
член депутатської фракції
«Об'єднання «Самопоміч»
у Київській міській раді

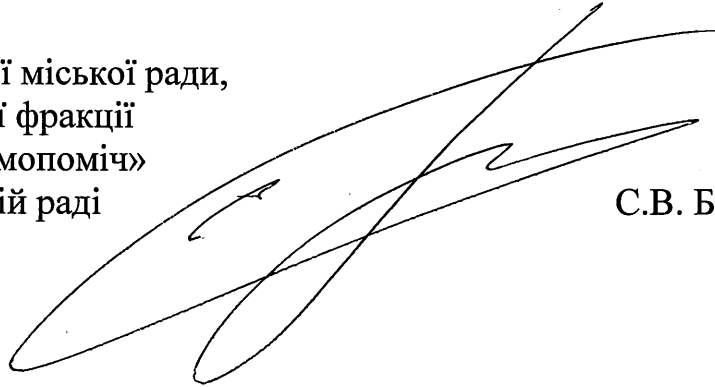

С.В. Башлаков

ПОВІДОМЛЕННЯ
про оприлюднення проекту рішення Київської міської ради
«Про затвердження Порядку розміщення інформаційних вивісок у
місті Києві»

Відповідно до статей 9, 13 Закону України «Про засади державної регуляторної політики у сфері господарської діяльності», з метою одержання зауважень і пропозицій від фізичних та юридичних осіб, їх об'єднань, депутат Київської міської ради, член депутатської фракції «Об'єднання «Самопоміч» у Київській міській раді Башлаков С.В. повідомляє про оприлюднення проекту регуляторного акту – рішення Київської міської ради «Про затвердження Порядку розміщення інформаційних вивісок у місті Києві».

Головним розробником проекту регуляторного акта є депутат Київської міської ради Башлаков С.В.

Проект рішення Київської міської ради розміщений в мережі Інтернет за адресою: <http://kievcity.gov.ua> (в розділ: «Адміністрація», підрозділі «Регуляторна діяльність», «Оприлюднення проектів регуляторних актів»).

Проект рішення Київської міської ради «Про затвердження Порядку розміщення інформаційних вивісок у місті Києві» підготовлений з метою врегулювання правовідносин у сфері розміщення вивісок у місті Києві, встановлення правил та чіткої процедури розміщення вивісок, збереження автентичності історичного середовища та привабливості міста.

Зауваження та пропозиції приймаються протягом одного місяця з дня офіційного опублікування цього проекту у письмовому або електронному вигляді за адресами:

у письмовому вигляді - 01001, м. Київ, вул. Хрещатик, 36, депутатська фракція «Об'єднання «Самопоміч» у Київській міській раді, тел. 278-24-04;
у електронному вигляді - shineua19@gmail.com

З повагою,

Депутат Київської міської ради,
член депутатської фракції
«Об'єднання «Самопоміч»
у Київській міській раді

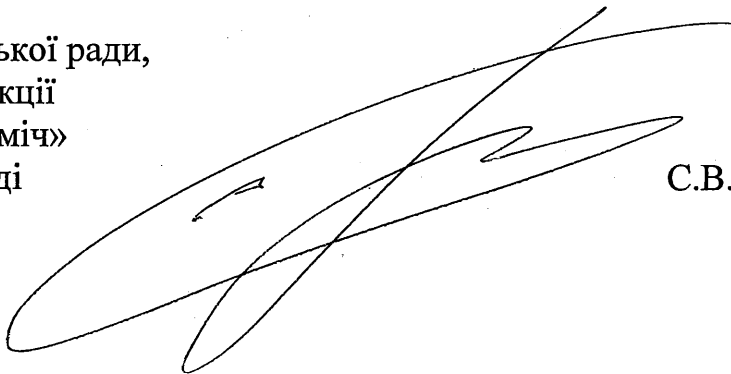

С.В. Башлаков



**Заступник міського голови –
секретар Київської міської ради**

Міщенко О.Г.
Окопному О.Ю.
Бродському О.Ю.
Слончаку В.В.

Прошу розглянути проект рішення від 20.04.2016
№08/231-1910/ПР в установленому порядку.

Дутці Л.Я.

Для контролю за проходженням та тиражування.

Юнаковій С.М.
Лазор Л.В.

В.ПРОКОПІВ

“20” квітня 2016 року
№ 08/231-1910/ПР



08/231-1910/MP
20.04.2016

ДЕПУТАТ

КИЇВСЬКОЇ МІСЬКОЇ РАДИ VIII СКЛИКАННЯ

“ 20 ” квітня 2016 р.

№ 08/279/08/007-71

Заступнику міського голови -
секретарю Київради

Прокопіву В.В.

адреса: 01044, м. Київ, вул.
Хрещатик, 36

Шановний Володимире Володимировичу!

Відповідно до статті 19 Закону України «Про статус депутатів місцевих рад», статей 5, 21, 23 Регламенту Київської міської ради, затвердженого рішенням Київської міської ради від 12 листопада 2014 року № 351/351, з метою захисту культурних та майнових інтересів територіальної громади м. Києва, поліпшення зовнішнього вигляду міського середовища та вдосконалення порядку розміщення вивісок, прошу надати доручення відповідним структурним підрозділам Київської міської ради розглянути у встановленому Регламентом Київради порядку проект рішення Київради «Про затвердження Порядку розміщення вивісок у місті Києві».

Додатки:

- Проект рішення Київської міської ради «Про затвердження Порядку розміщення вивісок у місті Києві»;
- Додаток 1 до проекту рішення;
- Додаток 2 до проекту рішення;
- Пояснювальна записка до проекту рішення;

- Аналіз регуляторного впливу до проекту рішення;
- Копія Повідомлення про оприлюднення проекту рішення.

З повагою,

Депутат Київської міської ради,
Член депутатської фракції
«Об'єднання «Самопоміч»
у Київській міській раді

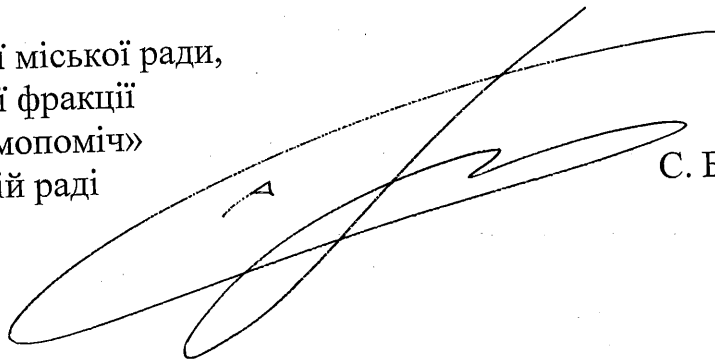

С. Башлаков