



08/231-1217/ПІ
29.09.2023

КИЇВСЬКА МІСЬКА РАДА

II СЕСІЯ IX СКЛИКАННЯ

РІШЕННЯ

№ _____

Про передачу ТОВАРИСТВУ З ОБМЕЖЕНОЮ ВІДПОВІДАЛЬНІСТЮ «СІТІБУДІНДАСТРІ» земельної ділянки в оренду для обслуговування будівель ринкової інфраструктури на вул. Гетьмана Вадима, 10/37 у Солом'янському районі міста Києва



664884428

Відповідно до статей 9, 83, 93, 116, 122, 123, 124 Земельного кодексу України, статей 1212, 1214 Цивільного кодексу України, Закону України «Про оренду землі», пункту 34 частини першої статті 26 Закону України «Про місцеве самоврядування в Україні», враховуючи, що земельна ділянка зареєстрована в Державному земельному кадастрі (витяг з Державного земельного кадастру про земельну ділянку від 19 вересня 2023 року № НВ-0001926252023), право комунальної власності територіальної громади міста Києва на яку зареєстровано в установленому порядку (право власності зареєстровано у Державному реєстрі речових прав на нерухоме майно 06 лютого 2023 року, номер відомостей про речове право 49195574), враховуючи рішення Київської міської ради від 25 серпня 2022 року № 5125/5166 «Про затвердження технічних документів із землеустрою щодо інвентаризації земель» та розглянувши заяву ТОВАРИСТВА З ОБМЕЖЕНОЮ ВІДПОВІДАЛЬНІСТЮ «СІТІБУДІНДАСТРІ» від 12 вересня 2023 року № 67055-007846963-031-03, Київська міська рада

ВИРІШИЛА:

1. Передати ТОВАРИСТВУ З ОБМЕЖЕНОЮ ВІДПОВІДАЛЬНІСТЮ «СІТІБУДІНДАСТРІ», за умови виконання пункту 2 цього рішення, в оренду на 10 років земельну ділянку площею 0,1774 га (кадастровий номер

8000000000:69:152:0007) для обслуговування будівель ринкової інфраструктури на вул. Гетьмана Вадима, 10/37 у Солом'янському районі міста Києва із земель комунальної власності територіальної громади міста Києва у зв'язку з набуттям права власності на нерухоме майно (право власності зареєстровано в Державному реєстрі речових прав на нерухоме майно 14 липня 2023 року, номер відомостей про речове право 51004572) (категорія земель – землі житлової та громадської забудови, код виду цільового призначення – 03.10), заява ДД від 12 вересня 2023 року № 67055-007846963-031-03, справа № **664884428**.

2. ТОВАРИСТВУ З ОБМЕЖЕНОЮ ВІДПОВІДАЛЬНІСТЮ «СІТІБУДІНДАСТРІ»:

2.1. Виконувати обов'язки землекористувача відповідно до вимог статті 96 Земельного кодексу України.

2.2. У місячний строк надати до Департаменту земельних ресурсів виконавчого органу Київської міської ради (Київської міської державної адміністрації) документи, визначені законодавством України, необхідні для укладання договору оренди земельної ділянки (зокрема, охоронний договір на зелені насадження або інформацію уповноваженого органу про відсутність зелених насаджень на земельній ділянці).

2.3. Питання майнових відносин вирішувати в установленому порядку.

2.4. Забезпечити вільний доступ для прокладання нових, ремонту та експлуатації існуючих інженерних мереж і споруд, що знаходяться в межах земельної ділянки.

2.5. Питання сплати відновної вартості зелених насаджень або укладання охоронного договору на зелені насадження вирішувати відповідно до постанови Кабінету Міністрів України від 01 серпня 2006 року № 1045 «Про затвердження Порядку видалення дерев, кущів, газонів і квітників у населених пунктах» (із змінами і доповненнями) та рішення Київської міської ради від 27 жовтня 2011 року № 384/6600 «Про затвердження Порядку видалення зелених насаджень на території міста Києва» (із змінами і доповненнями).

2.6. У разі необхідності проведення реконструкції чи нового будівництва, питання оформлення дозвільної та проектної документації вирішувати в порядку, визначеному законодавством України.

2.7. Під час використання земельної ділянки дотримуватися обмежень у її використанні, зареєстрованих у Державному земельному кадастрі.

2.8. Земельну ділянку в межах червоних ліній використовувати з обмеженнями відповідно до вимог містобудівного законодавства.

2.9. Дотримуватися вимог Закону України «Про автомобільні дороги».

2.10. Сплатити безпідставно збереженні кошти за користування земельною ділянкою з моменту набуття права власності на об'єкти нерухомого майна, розташовані на ній, до моменту реєстрації права оренди на земельну ділянку у Державному реєстрі речових прав на нерухоме майно на підставі розрахунку

Департаменту земельних ресурсів виконавчого органу Київської міської ради (Київської міської державної адміністрації).

3. Департаменту земельних ресурсів виконавчого органу Київської міської ради (Київської міської державної адміністрації) вжити організаційно-правових заходів, щодо виконання підпункту 2.10 пункту 2 цього рішення.

4. Попередити землекористувача, що використання земельної ділянки не за цільовим призначенням тягне за собою припинення права користування нею відповідно до вимог статей 141, 143 Земельного кодексу України.

5. Дане рішення втрачає чинність через дванадцять місяців з моменту його оприлюднення, у разі якщо протягом цього строку не укладений відповідний договір оренди земельної ділянки.

6. Контроль за виконанням цього рішення покласти на постійну комісію Київської міської ради з питань архітектури, містопланування та земельних відносин.

Київський міський голова

Віталій КЛИЧКО

ПОДАННЯ:

Заступник голови
Київської міської державної адміністрації
з питань здійснення самоврядних
повноважень

Петро ОЛЕНИЧ

Директор Департаменту земельних ресурсів
виконавчого органу Київської міської ради
(Київської міської державної адміністрації)

Валентина ПЕЛИХ

Начальник юридичного управління
Департаменту земельних ресурсів
виконавчого органу Київської міської ради
(Київської міської державної адміністрації)

Дмитро РАДЗІЄВСЬКИЙ

ПОГОДЖЕНО:

Постійна комісія Київської міської ради
з питань архітектури, містопланування
та земельних відносин

Голова

Михайло ТЕРЕНТЬЄВ

Секретар

Юрій ФЕДОРЕНКО

Начальник управління правового
забезпечення діяльності
Київської міської ради

Валентина ПОЛОЖИШНИК

Постійна комісія Київської міської ради
з питань підприємництва, промисловості та міського
благоустрою

Голова

Ваган ТОВМАСЯН

Секретар

Василь ПОПАТЕНКО

ПОЯСНЮВАЛЬНА ЗАПИСКА

№ ПЗН-58401 від 19.09.2023

до проекту рішення Київської міської ради:
**Про передачу ТОВАРИСТВУ З ОБМЕЖЕНОЮ
ВІДПОВІДАЛЬНІСТЮ «СІТІБУДІНДАСТРІ» земельної
ділянки в оренду для обслуговування будівель ринкової
інфраструктури на вул. Гетьмана Вадима, 10/37 у
Солом'янському районі міста Києва**

До кадастрової справи
№ 664884428



1. Юридична особа:

Назва	ТОВАРИСТВО З ОБМЕЖЕНОЮ ВІДПОВІДАЛЬНІСТЮ «СІТІБУДІНДАСТРІ»
Перелік засновників (учасників) юридичної особи	КОВЕРКО ВАЛЕРІЯ ВОЛОДИМИРІВНА Адреса засновника: Україна, 02138, місто Київ, вул. Екстер Олександрів ВУГМАН ДМІТРІЙ ОЛЕГОВИЧ Адреса засновника: Україна, 01024, місто Київ, вул. Антоновича САК ОЛЕКСІЙ ОЛЕКСАНДРОВИЧ Адреса засновника: Україна, 03150, місто Київ, вул. Тютюнника Василя
Кінцевий бенефіціарний власник (контролер)	КОВЕРКО ВАЛЕРІЯ ВОЛОДИМИРІВНА Україна, 02138, місто Київ, вул. Екстер Олександрів ВУГМАН ДМІТРІЙ ОЛЕГОВИЧ Україна, 01024, місто Київ, вул. Антоновича
Реєстраційний номер	від 13.09.2023 № 664884428

2. Відомості про земельну ділянку (кадастровий № 8000000000:69:152:0007).

Місце розташування (адреса):	м. Київ, р-н Солом'янський, вул. Гетьмана Вадима, 10/37
Площа:	0,1774 га
Вид та термін користування:	Право в процесі оформлення (оренда на 10 років)
Категорія земель:	землі житлової та громадської забудови
Цільове призначення:	для обслуговування будівель ринкової інфраструктури (код виду цільового призначення - 03.10)
Нормативна грошова оцінка (за попереднім розрахунком*)	10 552 123 грн 08 коп.

*Наведені розрахунки нормативної грошової оцінки не є остаточними і будуть уточнені відповідно до вимог чинного законодавства при оформленні права на земельну ділянку.

3. Обґрунтування прийняття рішення.

Відповідно до статті 123 Земельного кодексу України, враховуючи, що земельна ділянка зареєстрована в Державному земельному кадастрі (витяг з Державного земельного кадастру про земельну ділянку від 19.09.2023 № НВ-0001926252023), право комунальної власності територіальної громади міста Києва на яку зареєстровано в установленому порядку (право власності зареєстровано у Державному реєстрі речових прав на нерухоме майно 06.02.2023 року, номер відомостей про речове право 49195574), Департаментом земельних ресурсів виконавчого органу Київської міської ради (Київської міської державної адміністрації)

розроблено проект рішення Київської міської ради щодо передачі земельної ділянки без зміни її меж та цільового призначення без складання документації із землеустрою.

4. Мета прийняття рішення.

Метою прийняття рішення є забезпечення реалізації встановленого Земельним кодексом України права особи на оформлення права користування на землю.

5. Особливі характеристики ділянки.

Наявність будівель і споруд на ділянці:	Земельна ділянка забудована будівлею загальною площею 2619,1 кв.м, яка на підставі договору купівлі-продажу від 14.07.2023 № 947 належить ТОВАРИСТВУ З ОБМЕЖЕНОЮ ВІДПОВІДАЛЬНІСТЮ «СІТБУДІНДАСТРІ», дата державної реєстрації 14.07.2023, номер відомостей про речове право 51004572 (інформація з Державного реєстру речових прав на нерухоме майно від 18.09.2023 № 346982872).
Наявність ДПТ:	Детальний план території відсутній.
Функціональне призначення згідно з Генпланом:	Відповідно до Генерального плану міста Києва, затвердженого рішенням Київської міської ради від 28.03.2002 № 370/1804, земельна ділянка за функціональним призначенням належить до комунально-складської території (існуючі) (витяг з містобудівного кадастру, наданий Департаментом містобудування та архітектури виконавчого органу Київської міської ради (Київської міської державної адміністрації) листом від 27.07.2023 № 055-5618).
Правовий режим:	Земельна ділянка належить до земель комунальної власності територіальної громади міста Києва, право власності зареєстровано у Державному реєстрі речових прав на нерухоме майно 06.02.2023 року, номер відомостей про речове право 49195574 (інформація з Державного реєстру речових прав на нерухоме майно від 18.09.2023 № 346981290).
Розташування в зеленій зоні:	Земельна ділянка не входить до зеленої зони.
Інші особливості:	<p>Земельна ділянка сформована та зареєстрована у Державному земельному кадастрі на підставі технічної документації із землеустрою щодо інвентаризації земель, затвердженої рішенням Київської міської ради від 25.08.2022 № 5125/5166.</p> <p>Технічна документація із землеустрою щодо інвентаризації земель, розроблена на виконання Міської цільової програми використання та охорони земель міста Києва на 2019-2021 роки, затвердженої рішенням Київської міської ради від 04.12.2018 № 229/6280.</p> <p>Рішення про передачу зазначеної земельної ділянки у власність або у користування будь-яким фізичним або юридичним особам за поданням Департаменту земельних ресурсів виконавчого органу Київської міської (Київської міської державної адміністрації) Київська міська рада не приймала.</p>

	<p><i>Зазначаємо, що Департамент земельних ресурсів не може перебирати на себе повноваження Київської міської ради та приймати рішення про передачу або відмову в передачі в оренду земельної ділянки, оскільки відповідно до пункту 34 частини першої статті 26 Закону України «Про місцеве самоврядування в Україні» та статей 9, 122 Земельного кодексу України такі питання вирішуються виключно на пленарних засіданнях сільської, селищної, міської ради.</i></p> <p><i>Зазначене підтверджується, зокрема, рішеннями Верховного Суду від 28.04.2021 у справі № 826/8857/16, від 17.04.2018 у справі № 826/8107/16, від 16.09.2021 у справі № 826/8847/16.</i></p> <p><i>Зважаючи на вказане, цей проект рішення направляється для подальшого розгляду Київською міською радою відповідно до її Регламенту.</i></p>
--	---

6. Стан нормативно-правової бази у даній сфері правового регулювання.

Загальні засади та порядок передачі земельних ділянок у користування зацікавленим особам визначено Земельним кодексом України та Порядком набуття прав на землю із земель комунальної власності у місті Києві, затвердженим рішенням Київської міської ради від 20.04.2017 № 241/2463.

Проект рішення не містить інформацію з обмеженим доступом у розумінні статті 6 Закону України «Про доступ до публічної інформації».

Проект рішення не стосується прав і соціальної захищеності осіб з інвалідністю та не матиме впливу на життєдіяльність цієї категорії.

7. Фінансово-економічне обґрунтування.

Реалізація рішення не потребує додаткових витрат міського бюджету.

Відповідно до Податкового кодексу України, Закону України «Про оренду землі» та рішення Київської міської ради 08.12.2022 № 5828/5869 «Про бюджет міста Києва на 2023 рік» орієнтовний розмір річної орендної плати складатиме: 527 606 грн 15 коп. (5 %).

8. Прогноз соціально-економічних та інших наслідків прийняття рішення.

Наслідками прийняття розробленого проекту рішення стане реалізація зацікавленою особою своїх прав щодо користування земельною ділянкою.

Доповідач: директор Департаменту земельних ресурсів **Валентина ПЕЛИХ**

Директор Департаменту земельних ресурсів



Валентина ПЕЛИХ

Код земельної ділянки: 69:152:0007
Площа: 0.1774 га
Адрес земельної ділянки: вул. Гетьмана Вадима, 10/37
Заявник: ТОВАРИСТВО З ОБМЕЖЕНОЮ ВІДПОВІДАЛЬНІСТЮ "СІТБУДІНДАСТРІ"

Вид та термін користування: оренда (на 10 років)

Цільове призначення: 03.10, Для будівництва та обслуговування адміністративних будинків, офісних будівель компаній, які займаються підприємницькою діяльністю, пов'язаною з отриманням прибутку



Map data © OpenStreetMap contributors, CC-BY-SA

ВИТЯГ

з Державного земельного кадастру про земельну ділянку

Номер витягу НВ-0001926252023
Дата формування 19.09.2023
Надано на заяву (запит) Київська міська рада
19.09.2023, ЗВ-8000064292023

Дані, за якими здійснювався пошук інформації у Державному земельному кадастрі

Кадастровий номер
земельної ділянки 8000000000:69:152:0007

Загальні відомості про земельну ділянку

Кадастровий номер 8000000000:69:152:0007
Місце розташування м.Київ, Солом'янський район, вулиця Гетьмана Вадима, 10/37
(адміністративно-територіальна одиниця)
Цільове призначення:
Категорія земель Землі житлової та громадської забудови
Вид цільового призначення земельної ділянки: 03.10 Для будівництва та обслуговування адміністративних будинків, офісних будівель компаній, які займаються підприємницькою діяльністю, пов'язаною з отриманням прибутку
Форма власності
Площа земельної ділянки, гектарів 0.1774
Нормативна грошова оцінка, гривень 10552274.27
Дата проведення нормативної грошової оцінки 09.08.2023

Відомості про державну реєстрацію земельної ділянки

Інформація про документацію із землеустрою, на підставі якої здійснена державна реєстрація земельної ділянки Технічна документація із землеустрою щодо інвентаризації земель, 20.01.2020; Комунальне підприємство "Київський інститут земельних відносин", Близнюк Павло Михайлович
Орган, який зареєстрував земельну ділянку Відділ у Бобринецькому районі Головного управління Держгеокадастру у Кіровоградській області
Дата державної реєстрації земельної ділянки 25.08.2021



Відомості про право власності / право постійного користування
згідно з Державним реєстром речових прав на нерухоме майно

Вид права	Право власності
Інформація про власників (користувачів) земельної ділянки	
Найменування	КИЇВСЬКА МІСЬКА РАДА
Реквізити документа, що посвідчує особу	
Податковий номер	22883141
Частка у спільній власності	1/1
Документ, який є підставою для виникнення права	Закон "Про внесення змін до деяких законодавчих актів України щодо розмежування земель державної та комунальної власності", Верховна Рада України 06.09.2012 5245-VI; рішення органу місцевого самоврядування щодо нерухомого майна, об'єкта незавершеного будівництва Київська міська рада 25.08.2022 5125/5166;

Відомості про оренду, суборенду згідно з Державним реєстром речових прав на нерухоме майно

Відомості з ДРРП не надходили

Відомості про обмеження у використанні земельної ділянки

Вид обмеження у використанні земельної ділянки	Санітарні зони, відстані, розриви
Площа земельної ділянки (її частини), на яку поширюється дія обмеження	0.1389 гектарів
Підстава для виникнення обмеження у використанні земельної ділянки	Закон наказ МОЗ України "Про затвердження Державних санітарних правил планування та забудови населених пунктів" 19.06.1996
Дата державної реєстрації обмеження	
Строк дії обмеження	безстроково

Відомості про обмеження у використанні земельної ділянки

Вид обмеження у використанні земельної ділянки	Санітарні зони, відстані, розриви
Площа земельної ділянки (її частини), на	0.1709 гектарів

Створено за допомогою програмного забезпечення Державного земельного кадастру



яку поширюється дія
обмеження

Підстава для виникнення обмеження у використанні земельної ділянки Закон наказ МОЗ України "Про затвердження Державних санітарних правил планування та забудови населених пунктів" 19.06.1996

Дата державної реєстрації обмеження

Строк дії обмеження безстроково

Відомості про обмеження у використанні земельної ділянки

Вид обмеження у використанні земельної ділянки Охоронна зона навколо інженерних комунікацій

Площа земельної ділянки (її частини), на яку поширюється дія обмеження 0.0008 гектарів

Підстава для виникнення обмеження у використанні земельної ділянки Закон ДБН В.2.5-20:2018 «Газопостачання», затверджений наказом Міністерства регіонального розвитку, будівництва та житлово-комунального господарства України 15.11.2018

Дата державної реєстрації обмеження

Строк дії обмеження безстроково

Відомості про обмеження у використанні земельної ділянки

Вид обмеження у використанні земельної ділянки Охоронна зона навколо (уздовж) об'єкта енергетичної системи

Площа земельної ділянки (її частини), на яку поширюється дія обмеження 0.0210 гектарів

Підстава для виникнення обмеження у використанні земельної ділянки Закон постанова Кабінету Міністрів України "Про затвердження Правил охорони електричних мереж" 04.03.1997

Дата державної реєстрації обмеження

Строк дії обмеження безстроково

Відомості про обмеження у використанні земельної ділянки



Вид обмеження у використанні земельної ділянки Охоронна зона навколо інженерних комунікацій

Площа земельної ділянки (її частини), на яку поширюється дія обмеження 0.0439 гектарів

Підстава для виникнення обмеження у використанні земельної ділянки Закон ДБН В.2.5-75:2013 "Каналізація. Зовнішні мережі та споруди", затверджений наказом Міністерства регіонального розвитку, будівництва та житлово-комунального господарства України 28.08.2013

Дата державної реєстрації обмеження

Строк дії обмеження безстроково

Відомості про обмеження у використанні земельної ділянки

Вид обмеження у використанні земельної ділянки Охоронна зона навколо (уздовж) об'єкта енергетичної системи

Площа земельної ділянки (її частини), на яку поширюється дія обмеження 0.0008 гектарів

Підстава для виникнення обмеження у використанні земельної ділянки Закон постанова Кабінету Міністрів України "Про затвердження Правил охорони електричних мереж" 04.03.1997

Дата державної реєстрації обмеження

Строк дії обмеження безстроково

Відомості про обмеження у використанні земельної ділянки

Вид обмеження у використанні земельної ділянки Охоронна зона навколо інженерних комунікацій

Площа земельної ділянки (її частини), на яку поширюється дія обмеження 0.0465 гектарів

Підстава для виникнення обмеження у використанні земельної ділянки Закон ДБН В.2.5-75:2013 "Каналізація. Зовнішні мережі та споруди", затверджений наказом Міністерства регіонального розвитку, будівництва та житлово-комунального господарства України 28.08.2013



Дата державної
реєстрації обмеження
Строк дії обмеження безстроково

Відомості про обмеження у використанні земельної ділянки

Вид обмеження у використанні земельної ділянки Охоронна зона навколо інженерних комунікацій

Площа земельної ділянки (її частини), на яку поширюється дія обмеження 0.0013 гектарів

Підстава для виникнення обмеження у використанні земельної ділянки Закон ДБН В.2.5-39:2008 "Інженерне обладнання будинків і споруд. Зовнішні мережі та споруди Теплові мережі", затверджений наказом Міністерства регіонального розвитку та будівництва України 09.12.2008

Дата державної
реєстрації обмеження
Строк дії обмеження безстроково

Відомості про обтяження згідно з Державним реєстром речових прав на нерухоме майно



Кадастровий план земельної ділянки

Кадастровий номер земельної ділянки 8000000000:69:152:0007

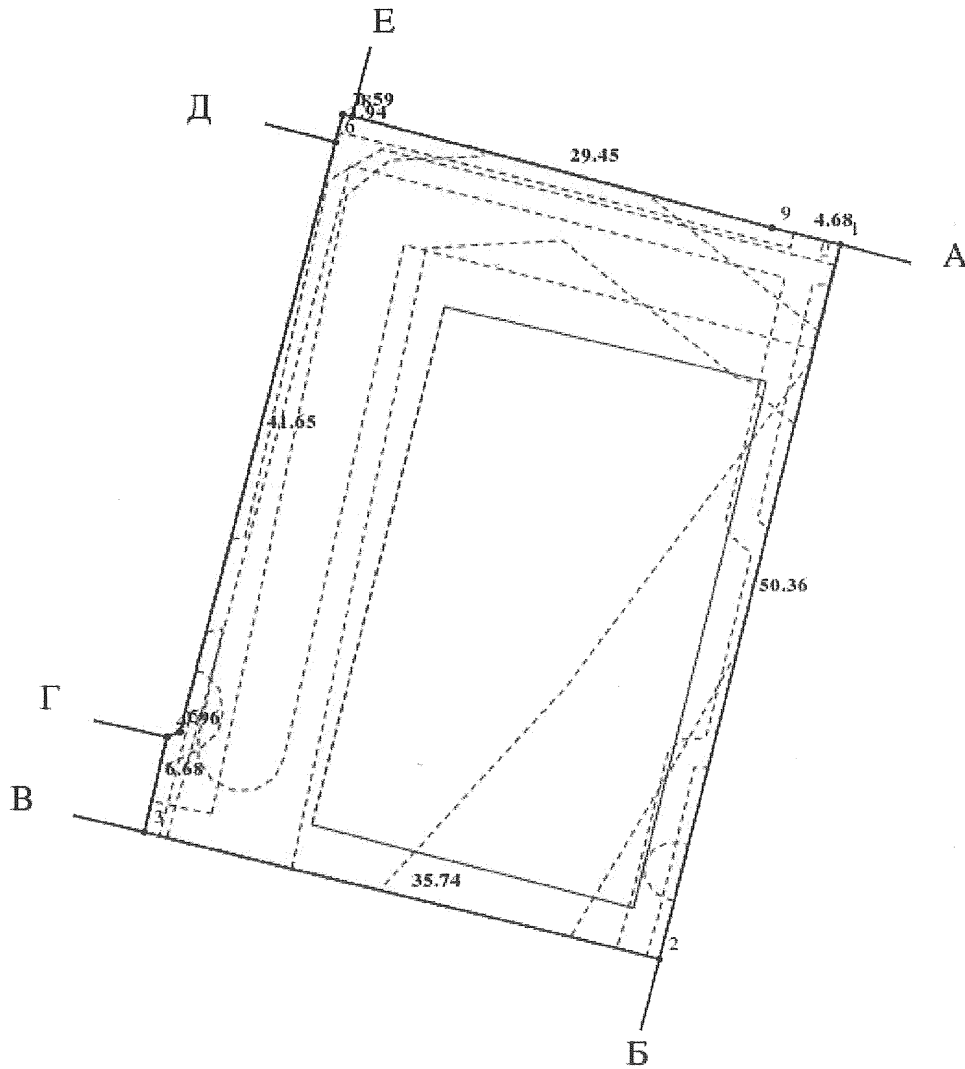

Масштаб 1: 500



Опис меж:

Від А до Б Землі, не надані у власність або користування в межах населених пунктів;
Від Б до В Землі, не надані у власність або користування в межах населених пунктів;
Від В до Г Землі, не надані у власність або користування в межах населених пунктів;
Від Г до Д Земельна ділянка, що знаходиться у користуванні Акціонерне товариство "АЛВІГО" (кадастровий номер 8000000000:69:152:0020);
Від Д до Е Земельна ділянка, що знаходиться у користуванні ТОВ "Агентство екологічних досліджень" (кадастровий номер 8000000000:69:152:0008);
Від Е до А Земельна ділянка, що знаходиться у користуванні ТОВ "Агентство екологічних досліджень" (кадастровий номер 8000000000:69:152:0009);

Умовні позначення:

Експлікація земельних угідь:

Всього земель, гектарів	У тому числі за земельними угіддями, гектарів:	
	Землі під соціально-культурними об'єктами	Землі під соціально-культурними об'єктами
1	2	3
Площа земельної ділянки, гектарів 0.1774	0.0823	0.0951





**Заступник міського голови –
секретар Київської міської ради**

Терентьєву М. О.
Товмасяну В. Р.
Положишник В. О.

Прошу розглянути проєкт рішення від 29.09.2023
№ 08/231 - 1217/ПР в установленому порядку.

Омельченко А. В.

Для контролю за проходженням та тиражування.

Юнаковій С. М.
Мондриївському В. М. – до відома

Володимир БОНДАРЕНКО

“29” вересня 2023 року
№ 08/231 - 1217/ПР

08/231-1217/ПФ
/29.09.2023



УКРАЇНА

ВИКОНАВЧИЙ ОРГАН КИЇВСЬКОЇ МІСЬКОЇ РАДИ
(КИЇВСЬКА МІСЬКА ДЕРЖАВНА АДМІНІСТРАЦІЯ)

ДЕПАРТАМЕНТ ЗЕМЕЛЬНИХ РЕСУРСІВ

вул. Хрещатик, 32-а, м. Київ, 01001 тел. (044) 202 78 15

Контактний центр міста Києва (044) 15 51 E-mail: kyivland@kyivcity.gov.ua Код ЄДРПОУ 26199097

29.09.2023 № 05715-СЛІ-58401

Заступнику міського голови-
секретарю Київської міської ради
Володимиру БОНДАРЕНКУ

Шановний Володимире Володимировичу!

Департамент земельних ресурсів виконавчого органу Київської міської ради (Київської міської державної адміністрації) відповідно до пункту 3 статті 26 Регламенту Київської міської ради, затвердженого рішенням Київської міської ради від 04.11.2021 № 3135/3176, направляє проєкт рішення Київської міської ради «Про передачу ТОВАРИСТВУ З ОБМЕЖЕНОЮ ВІДПОВІДАЛЬНІСТЮ «СІТБУДІНДАСТРІ» земельної ділянки в оренду для обслуговування будівель ринкової інфраструктури на вул. Гетьмана Вадима, 10/37 у Солом'янському районі міста Києва» (справа № 664884428) для подальшого опрацювання.

Додатки:

- проєкт рішення Київської міської ради до справи № 664884428 на 3 арк. в 1 примірнику;
- пояснювальна записка до справи № 664884428 на 3 арк. в 1 примірнику;
- витяг з бази даних міського земельного кадастру на 1 арк. в 1 примірнику;
- матеріали супутникової фотозйомки на 1 арк. в 1 примірнику;
- витяг з Державного земельного кадастру про земельну ділянку від 19.09.2023 № НВ-0001926252023 на 7 арк. в 1 примірнику;
- інформаційна довідка з Державного реєстру речових прав на нерухоме майно від 18.09.2023 № 346982872 на 3 арк. в 1 примірнику;
- заява від 12.09.2023 № 67055-007846963-031-03 на 1 арк. в 1 примірнику.

З повагою

Директор

Валентина ПЕЛИХ